

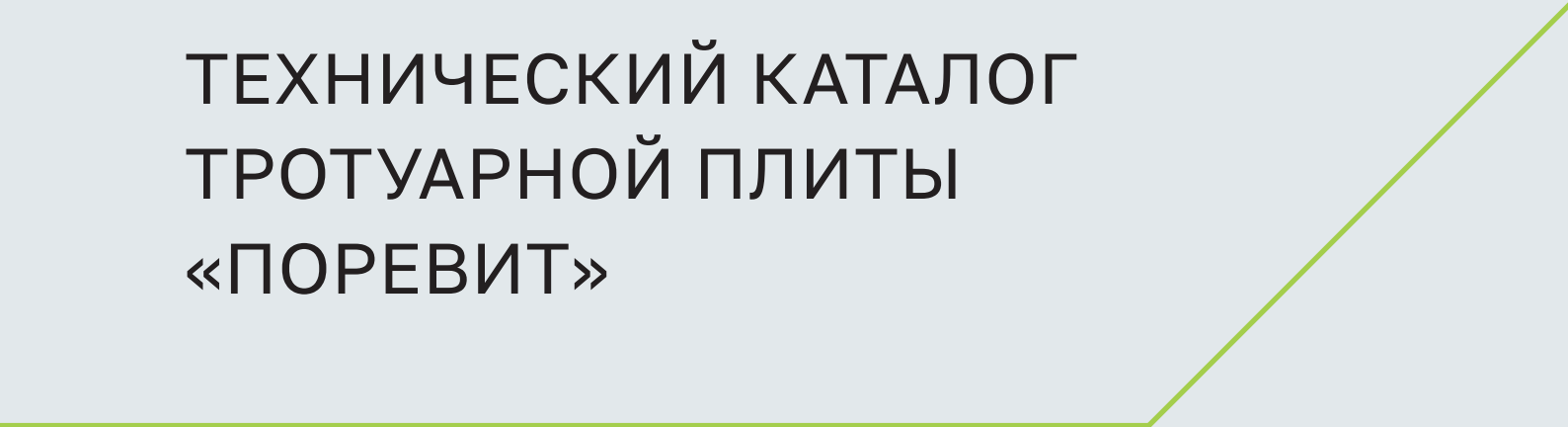

ПОРЕВИТ

БЛАГОУСТРОЙСТВО

ТЕХНИЧЕСКИЙ КАТАЛОГ
ТРОТУАРНОЙ ПЛИТЫ
«ПОРЕВИТ»





Содержание

1. Вступление	1
2. Камни и плиты мощения. Основные понятия. Правила подбора.	2
3. Конструирование основания. Подстилающий слой.	4
4. Характеристики элементов	
4.1 Камни Мощения	10
4.2 Плиты мощения	46
5. Ошибки в мощении	90
6. Инструменты для проектирования от завода «Поревит»	36



Приветствуем всех!

Завод тротуарной плитки «Поревит» стремится повысить эффективность применения своих материалов на всех этапах: начиная с проектирования и заканчивая эксплуатацией.

Именно для этого мы разработали данный каталог, где содержится не только техническая информация о нашей тротуарной плитке, но и информация о проектировании тротуарных покрытий, а также ссылки на инструменты для проектирования.

С заботой о Вас,
Команда «Поревит»!

ПРАВИЛА ПОДБОРА ПЛИТ/КАМНЕЙ МОЩЕНИЯ

При проектировании тротуарных покрытий бетонные изделия для мощения следует разделять на камни и плиты. Это связано с тем, что камни и плиты мощения ведут себя по-разному при воздействии на них нагрузки в составе тротуарного покрытия.



Рис. 1

У камней мощения отношение длины к толщине не превышает четырёх

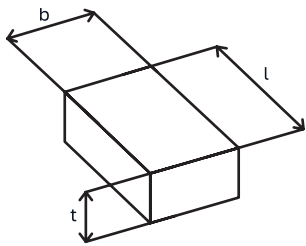

Рис. 2

У плит мощения длина превышает их толщину в 4 и более раза.

Камни мощения следует использовать для дорожных покрытий, подвергающихся динамическим нагрузкам от движения автомобилей, технологического транспорта и т.п.

Плиты мощения следует использовать для дорожных покрытий пешеходных коммуникаций (группы по эксплуатации А и Б, раздел 4.2, табл. 2) и для дорог с ограничением скорости движения автотранспорта до 20 км/час.

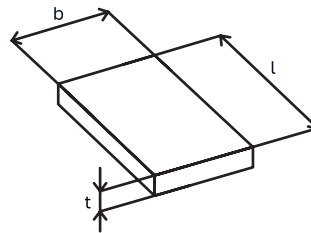
При определении допустимой толщины плит рекомендуется использовать данные Таблицы 1.

Таблица 1. Рекомендуемая толщина плит.

Типовая ситуация при проектировании	Длина (наибольший размер) плиты	Толщина плиты, мм
Пешеходные улицы и тротуары	до 400 мм	≥ 40-50
	> 400 мм до ≤ 600 мм	≥ 60
	> 600 мм до ≤ 800 мм	≥ 80
	> 800 мм до ≤ 1 000 мм	≥ 80
Пешеходные улицы и дороги с возможностью заезда обслуживающего транспорта с полной массой до 3,5 т (или 0,875 т/колесо)	до 400 мм	≥ 80*
	> 400 мм до ≤ 600 мм	≥ 80
	> 600 мм до ≤ 800 мм	≥ 100
	> 800 мм до ≤ 1 000 мм	≥ 100
Пешеходные улицы и дороги с возможностью заезда обслуживающего транспорта с полной массой до 9 т (или 2, 25 т/колесо)	до 400 мм	≥ 100**
	> 400 мм до ≤ 600 мм	≥ 120
	> 600 мм до ≤ 800 мм	≥ 120
	> 800 мм до ≤ 900 мм	≥ 120
	> 900 мм до ≤ 1 000 мм	≥ 140 мм

* Согласно опыту применения завода «Поревит» допускается применение плиты толщиной 60 мм максимальной длиной 200мм.

** Согласно опыту применения завода «Поревит» допускается применение плиты толщиной 80 мм максимальной длиной 200мм.

Для дорожных покрытий, которые подвергаются особым нагрузкам, требуется принимать дополнительные меры при проектировании.

Это могут быть:

Увеличение толщины камней/плит выше рекомендованных значений;

Уменьшение общей длины плит;

Применение камней/плит специальной формы

Дополнительные правила подбора плит/камней мощения представлены в СП 508.1325800.2022 «Мощение с применением бетонных вибропрессованных изделий».

Условное обозначение плит/камней мощения

Плиты обозначаются марками в соответствии ГОСТ 23009.



Марка плитки состоит из буквенно-цифровых групп, разделенных точками, обозначающих:

- первая буква – группа эксплуатации плит;
- цифра после первой буквы – порядковый номер конфигурации согласно номенклатуре предприятия-изготовителя;
- вторая буква – тип плитки в зависимости от конфигурации;
- цифра после второй буквы – толщина плитки в сантиметрах, округленная до целого числа.

Пример условного обозначения квадратной плитки группы эксплуатации А длиной 200 мм, шириной 200 мм и толщиной 40 мм:

А.2.К.4

Пример условного обозначения плитки фигурного типа смешанной коллекции группы эксплуатации Б трех типоразмеров:

Б.1.Фсм.6



КОНСТРУИРОВАНИЕ ОСНОВАНИЯ

При конструировании оснований для покрытий из камней/плит следует руководствоваться следующими принципами:

Конструкция одежды в целом должна удовлетворять транспортным, эксплуатационным и экологическим требованиям, предъявляемым к территориям той или иной застройки;

Конструкция дорожной одежды должна быть **дренируемой**;

Конструкция должна быть технологичной и обеспечивать возможность максимальной механизации и индустриализации дорожно-строительных процессов, число слоев и видов материалов в конструкции должны быть минимальными;

Минимальный модуль упругости у грунта земляного полотна, независимо от типа грунта, должен быть равен **45 МПа**.

ОСНОВАНИЕ ДОЛЖНО БЫТЬ, КАК ПРАВИЛО, ДВУХСЛОЙНЫМ:

Несущий слой из прочных, жестких сдвигоустойчивых слоев и материалов

- тощий, малоцементный и легкий бетоны, дренажные бетоны, щебень, гравий,
- щебеночно- или гравийно-песчаные смеси неармированные и армированные геосинтетическими материалами,
- материалы и грунты, укрепленные неорганическими вяжущими и добавками

Дополнительный слой выполняющий морозозащитные и дренирующие функции

- из песка, щебня, гравия, гравийно-песчаных смесей

Дополнительные слои основания совместно с верхними слоями и покрытием должны обеспечивать необходимую прочность конструкции, морозоустойчивость и дренирующую способность.

Дренирующие слои устраивают из песка, гравийных материалов, щебня, дренажного бетона, дренажных профилированных мембран и других материалов, обладающих высокими показателями фильтрации.

ПРИНЦИПИАЛЬНАЯ СХЕМА ДОРОЖНОЙ ОДЕЖДЫ



Рис 1.

1. Покрытие из плит мощения конечной жесткости;
2. Подстилающий слой
(песок, отсеvy дробления горных пород);
3. Несущее основание
(щебень, гравийно-песчаные смеси, щебень с расклинцовкой, щебеночные смеси, щебень, обработанный органическими и неорганическими вяжущими, отсеvy дробления горных пород, побочные продукты промышленного производства, обработанные и необработанные вяжущими, тощий (малоцементный) укатываемый и ячеистые бетоны);
4. Дополнительный слой
(песок, гравийно-песчаные смеси, щебень однофракционный (открытая смесь), гравий, укрепленный грунт, легкие бетоны)

Коэффициент фильтрации слоев основания должен быть не ниже 1 м/сут.

Подстилающий слой в качестве несущего конструктивного слоя не рассматривается и в расчетах не учитывается.

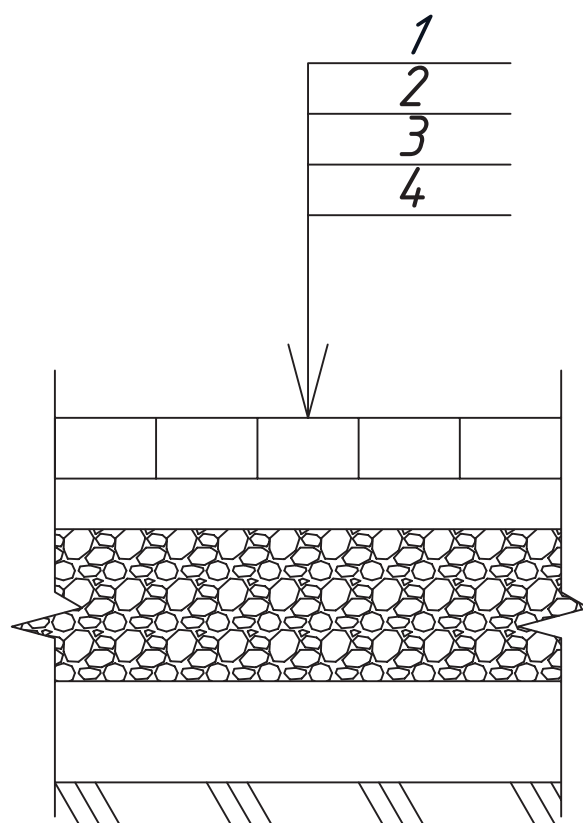
Толщину слоев основания в уплотненном состоянии следует принимать не менее значений, приведенных в Таблице 2.

Таблица 2. Толщина конструктивных слоев

Материалы конструктивных слоев дорожной одежды	Толщина слоя, см
Легкие, тощие, малоцементные бетоны, дренажные бетоны	10
Щебеночно-гравийно-песчаные смеси	15
Щебеночные смеси	15
Гравийные смеси	15
Шлаковая щебеночно-песчаная смесь	15
Щебеночные (гравийные) материалы, обработанные органическими вяжущими	8
Щебень, обработанный органическим вяжущим по способу пропитки	8
Щебеночные и гравийные материалы, не обработанные вяжущими	
На песчаном основании	15
На прочном основании (каменном или из укрепленного грунта)	8
Каменные материалы и грунты, обработанные органическими или неорганическими вяжущими	10
Песок	20

Примечания

1. Толщину конструктивного слоя следует принимать во всех случаях не менее 1,5 размера наиболее крупной фракции применяемого в слое минерального материала.
2. В случае укладки каменных материалов на глинистые и суглинистые грунты следует предусматривать прослойку из песка, высевок, укрепленного (стабилизированного грунта), толщиной не менее 10 см или геосинтетические материалы (геосетки, тканые и нетканые геотекстилы, геомембраны и т.п.).

Полный расчёт конструкции представлен в п. 5.7 СП 508.1325800.2022 «Мощение с применением бетонных вибропрессованных изделий», а методики расчёта для основных принципиальных схем дорожных одежд в Приложении Б СП 508.1325800.2022 «Мощение с применением бетонных вибропрессованных изделий».

ПОДСТИЛАЮЩИЙ СЛОЙ

Материал подстилающего слоя должен быть со следующими свойствами:

- 1** Легко уплотняться (проседать) под действием вибрации для обеспечения посадки камней/плит при мощении и проникать в швы снизу, частично обеспечивая их заполнение;
- 2** Пропускать сквозь себя воду, не накапливая ее;
- 3** Обладать наименьшим объемом межзерновых пустот, в связи с чем предпочтение следует отдавать материалам с разнофракционным гранулированным составом (непрерывным).



Для подстилающего слоя в зависимости от особенностей объекта применяют:

Пески для строительных работ I или II класса по ГОСТ 8736 крупностью не ниже мелкого (мелкий, средний, крупный, повышенной крупности);

Песок, укрепленный 8 % – 12 % цемента;

Пески из отсевов дробления по ГОСТ 31424 крупностью не ниже мелкого (мелкий, средний, крупный, повышенной крупности, очень крупный) марки по дробимости не ниже 600;

Щебень и гравий из плотных горных пород по ГОСТ 8267 фракций от 5 (3) до 10 мм; Щебень, извлекаемый при рассеивании отсевов дробления по ГОСТ 31424, фракции от 5 (3) до 10 мм марки по дробимости не ниже 600.

Содержание пылевидных и глинистых частиц во всех материалах не более 3%, а также глины в комках не должно превышать 0,35%.

Содержание частиц менее 0,05 мм в материалах подстилающего слоя должно быть не более 4%.

Допустимое содержание пород и минералов, относимых к вредным компонентам и примесям, в материале подстилающего слоя должно не превышать значений, указанных в приложении А ГОСТ 8736–2014.

Коэффициент фильтрации материалов подстилающего слоя должен быть не менее 1 м/сут. Применять для подстилающего слоя щебень и крупные, повышенной крупности, очень крупные пески целесообразно для дренирующих покрытий.

Толщина подстилающего слоя в уплотненном состоянии должна быть:

3–5 см

для камней/плит
толщиной до 12 см

4–6 см

для камней/плит
толщиной свыше 12 см

- Чем выше нагрузка на покрытие, тем меньше должна быть толщина подстилающего слоя.
- Дренирующая способность подстилающего слоя должна быть больше дренирующей способности швов.
- Минимальная толщина подстилающего слоя – 3 см.

Для устройства подстилающего слоя не следует применять сухую песчано - цементную смесь.

Кроме этого, применение цемента в подстилающем слое может быть дополнительным источником высолов на поверхности мощения.

В обоснованных случаях (например, при устройстве водосборных лотков) для подстилающего слоя могут применяться дренажные растворы заводского изготовления.

Камни мощения

Абрис

Б.З.А.6

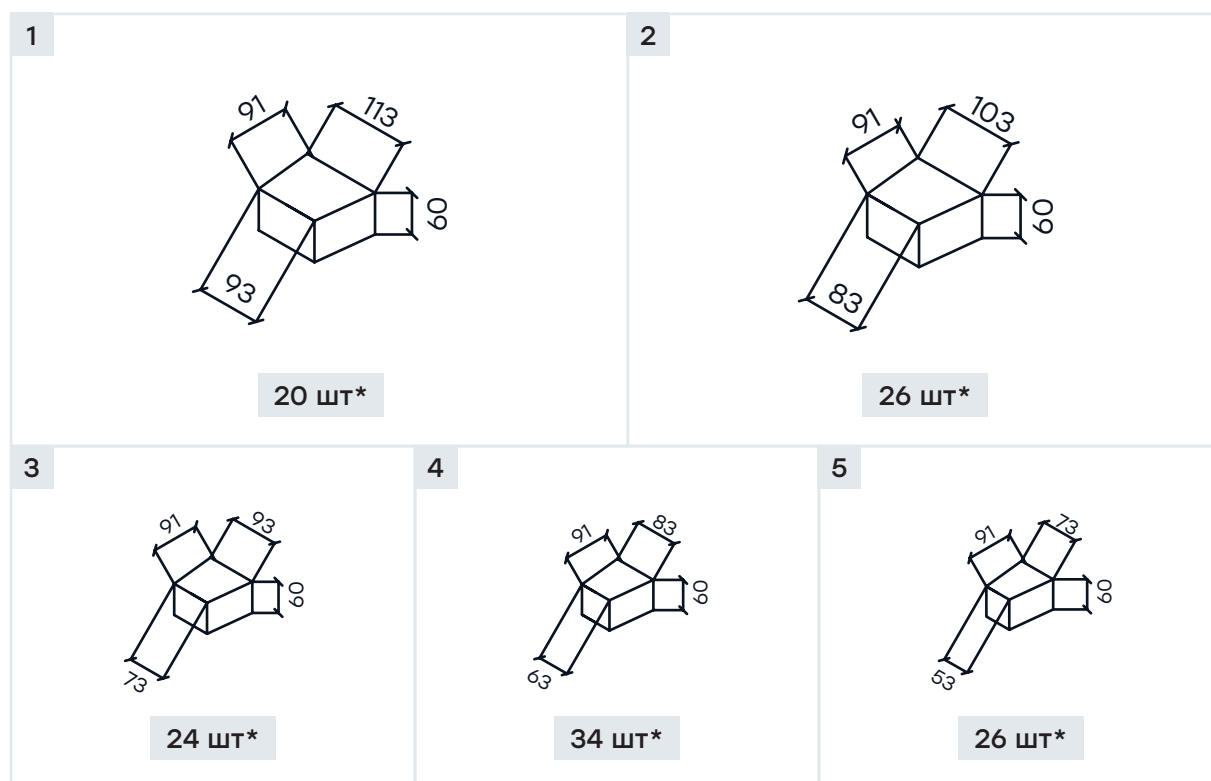

*Количество плит в одном ряду поддона

Область применения

1. Тротуары магистральных улиц;
2. Пешеходные площади;
3. Посадочные площадки общественного транспорта;
4. Велосипедные дорожки;
5. Парковочные зоны легкового транспорта

Характеристики и габариты

Толщина, мм	60
Класс прочности на сжатие	B25
Марка по морозостойкости	F ₂₀₀
Класс истираемости	G1
Водопоглощение	<6%

Особенности: Позволяет выполнять радиусные раскладки без дополнительной подрезки. Имеет наименьший процент запаса на подрезку на прямых и правильных участках покрытия. Укладка осуществляется в хаотичном порядке, используя все плиты.

Паттерн отсутствует. Раскладка для заливки:

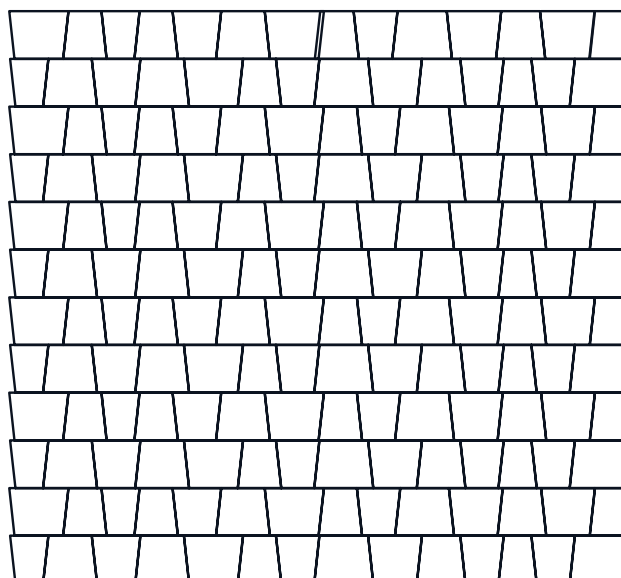

*Выкладка ведётся хаотично, используя все имеющиеся плиты

Квадрат 100x100

Б.3.К.6

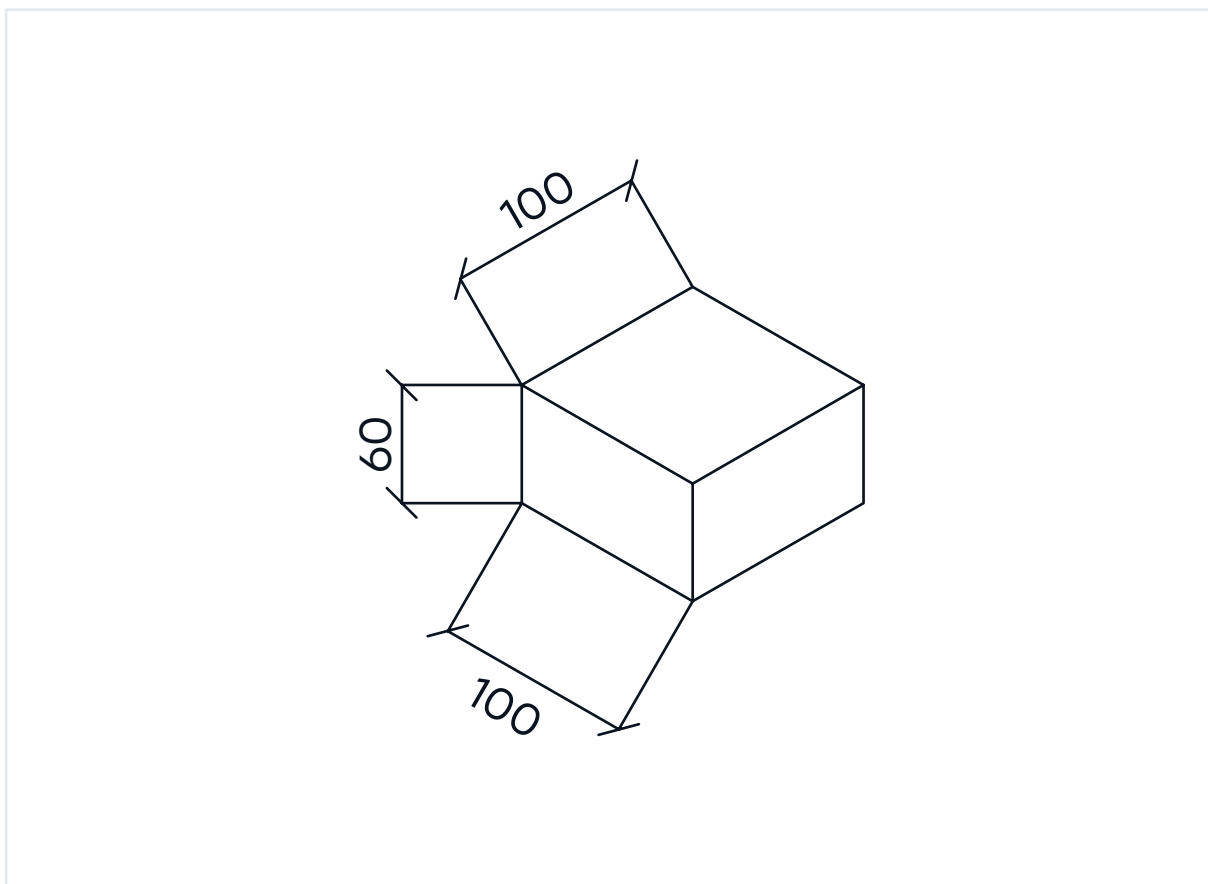

Область применения

1. Тротуары магистральных улиц;
2. Пешеходные площади;
3. Посадочные площадки общественного транспорта;
4. Велосипедные дорожки;
5. Площади;
6. Территории стоянок легкого автотранспорта.

Характеристики и габариты

Толщина, мм	60
Класс прочности на сжатие	B25
Марка по морозостойкости	F ₂ 200
Класс истираемости	G1
Водопоглощение	<6%

Особенности: Отлично сочетается с другими прямоугольными и квадратными формами, расширяя многообразие возможных уникальных рисунков мощения. Имеет наименьший процент запаса на подрезку на прямых и правильных участках покрытия.

Раскладки плиты

Возможный вариант бесконечного паттерна одного ряда плиты с поддона

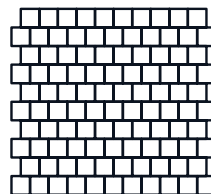
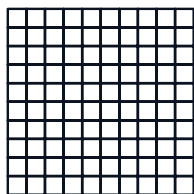

С минимальным запасом на подрезку под ширину дорожки

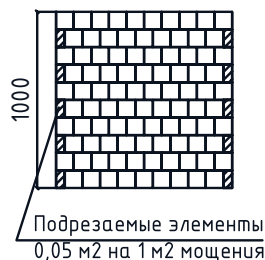
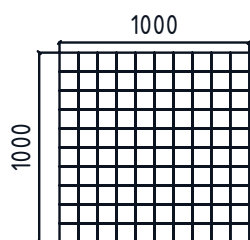

до 1 м

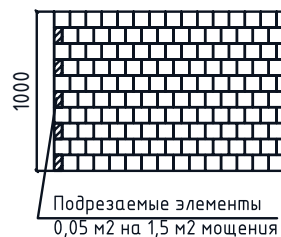
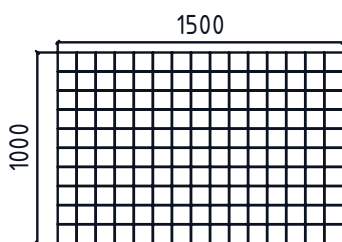

от 1 м до 1,5 м

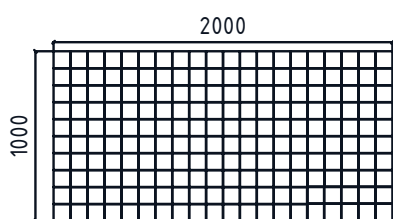

до 2 м

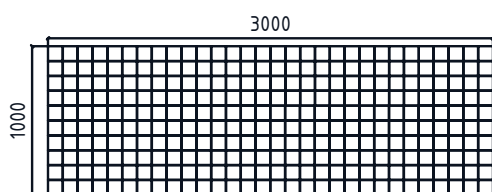

до 3 м

Квадрат 100x100

Б.3.К.8

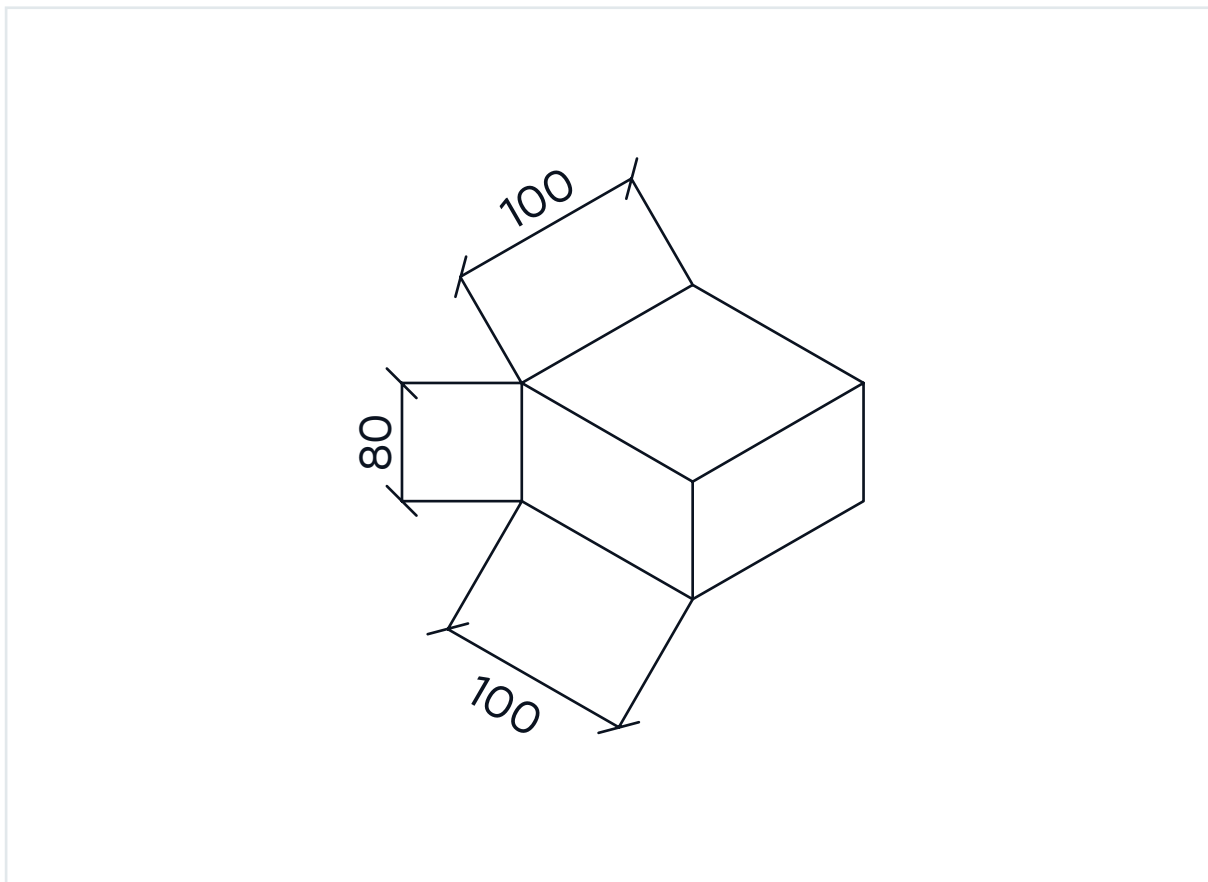

Область применения

1. Тротуары магистральных улиц;
2. Пешеходные площади;
3. Посадочные площадки общественного транспорта;
4. Велосипедные дорожки;
5. Площади;
6. Дороги с малоинтенсивным движением (внутриквартальные проезды);
7. Территории стоянок легкого автотранспорта;
8. Территории АЗС.

Характеристики и габариты

Толщина, мм	80
Класс прочности на сжатие	B25
Марка по морозостойкости	F ₂ 200
Класс истираемости	G1
Водопоглощение	<6%

Особенности: Отлично сочетается с другими прямоугольными и квадратными формами, расширяя многообразие возможных уникальных рисунков мощения.

Раскладки плиты

Возможный вариант бесконечного паттерна одного ряда плиты с поддона

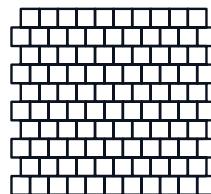
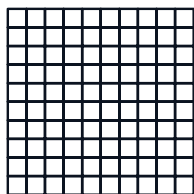

С минимальным запасом на подрезку под ширину дорожки

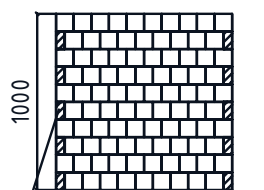
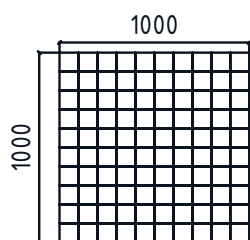

Подрезаемые элементы
0,05 м² на 1 м² мощения

до 1 м

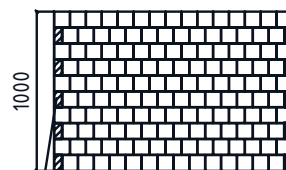
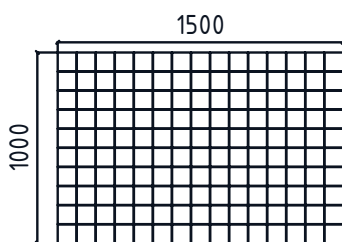

Подрезаемые элементы
0,05 м² на 1,5 м² мощения

от 1 м до 1,5 м

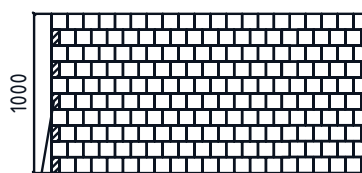
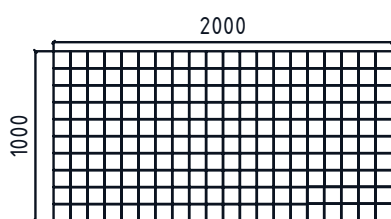

Подрезаемые элементы
0,05 м² на 2 м² мощения

до 2 м

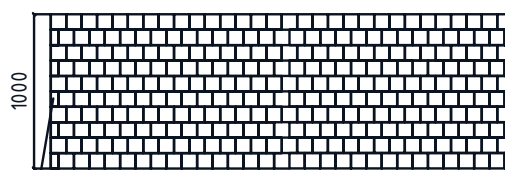
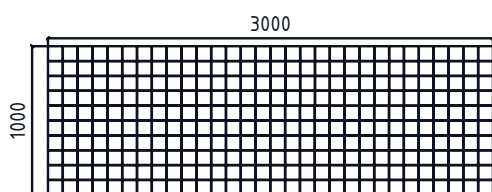

Подрезаемые элементы 0,05 м² на 3 м² мощения

до 3 м

Квадрат 200x200

Б.2.К.6

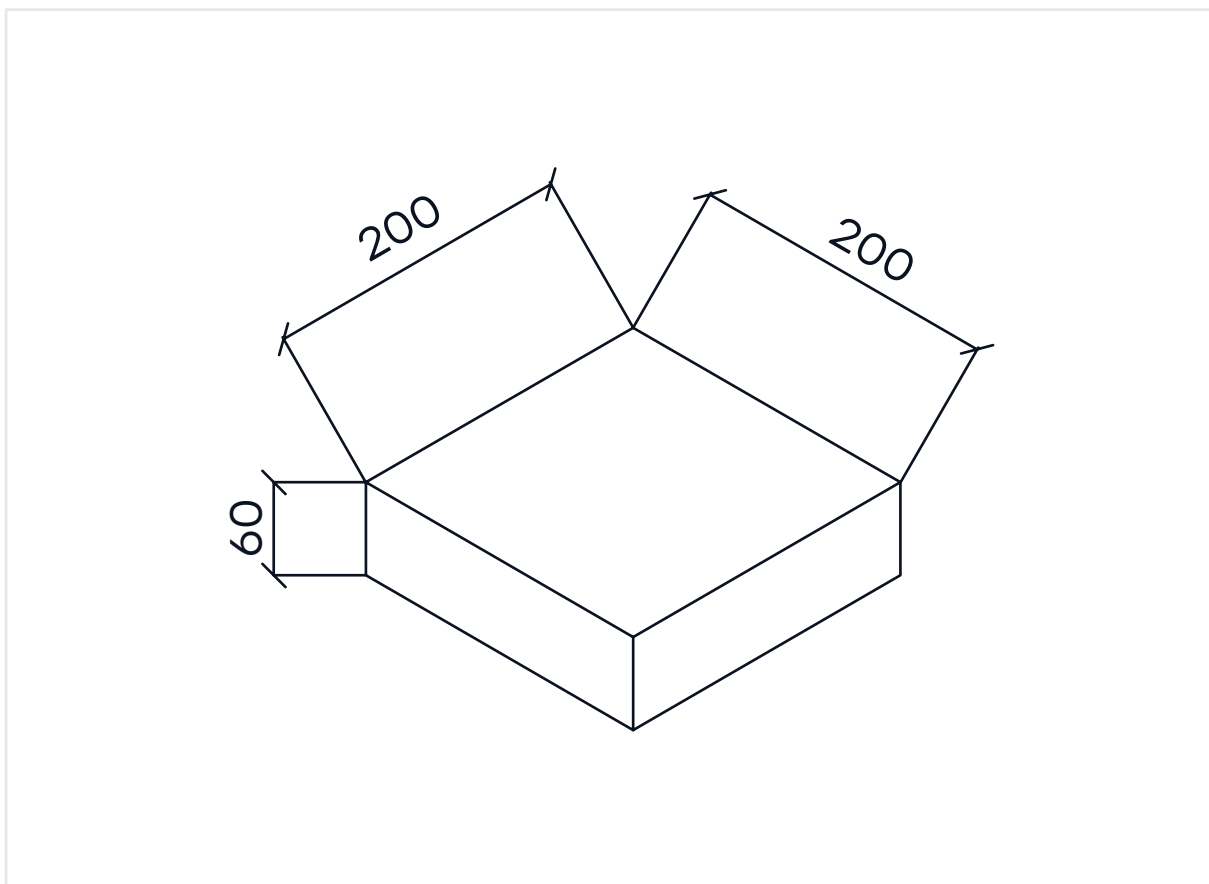

Область применения

1. Тротуары магистральных улиц;
2. Пешеходные площади;
3. Посадочные площадки общественного транспорта;
4. Велосипедные дорожки;
5. Территории стоянок легкого автотранспорта.

Характеристики и габариты

Толщина, мм	60
Класс прочности на сжатие	B25
Марка по морозостойкости	F ₂ 200
Класс истираемости	G1
Водопоглощение	<6%

Особенности: Отлично сочетается с другими прямоугольными и квадратными формами, расширяя многообразие возможных уникальных рисунков мощения.

Раскладки плиты

Возможный вариант бесконечного паттерна одного ряда плиты с поддона

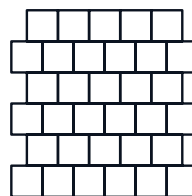
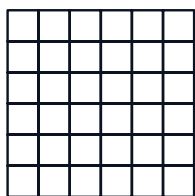

С минимальным запасом на подрезку под ширину дорожки

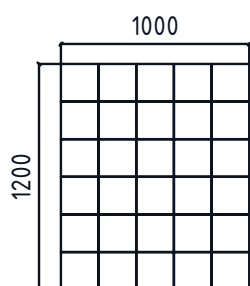

до 1 м

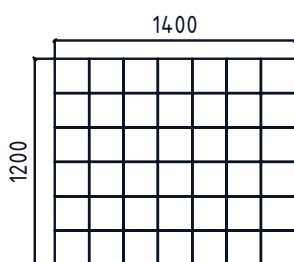
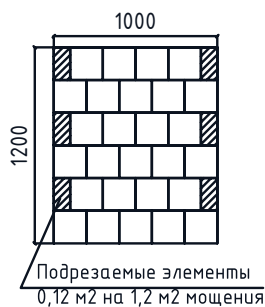

от 1 м до 1,5 м

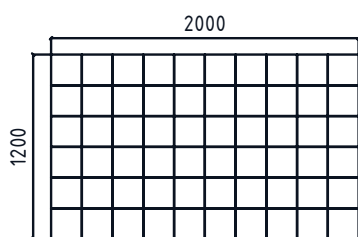
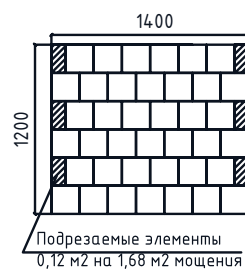

до 2 м

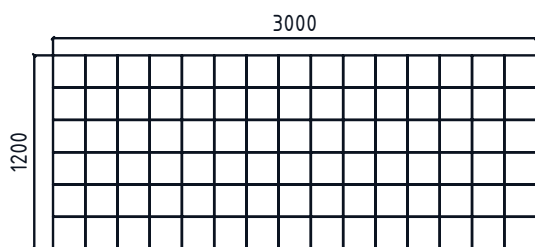

до 3 м



Квадрат 200x200

Б.2.К.8

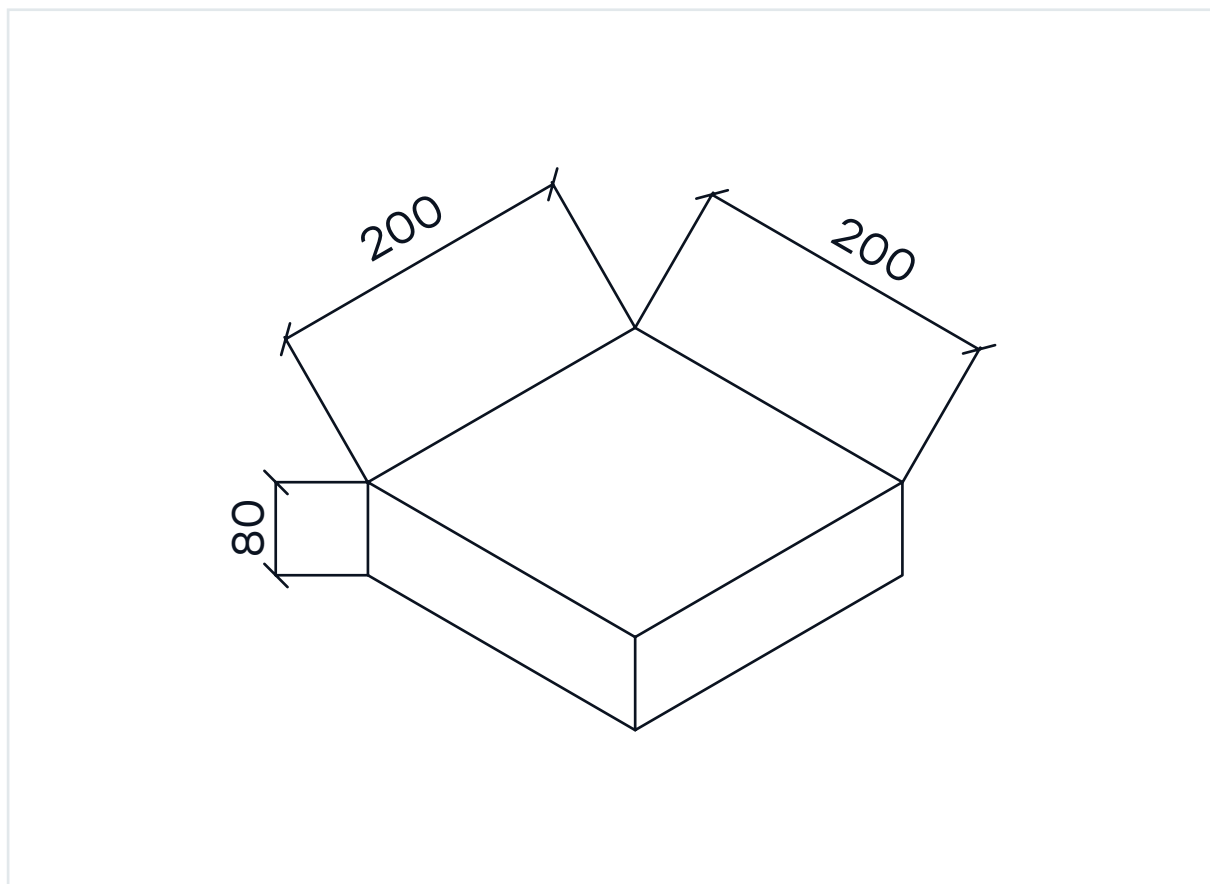

Область применения

1. Тротуары магистральных улиц;
2. Пешеходные площади;
3. Посадочные площадки общественного транспорта;
4. Велосипедные дорожки;
5. Парковочные зоны легкового транспорта;
6. Парковочные зоны грузового транспорта

Характеристики и габариты

Толщина, мм	80
Класс прочности на сжатие	B25
Марка по морозостойкости	F ₂ 200
Класс истираемости	G1
Водопоглощение	<6%

Особенности: Отлично сочетается с другими прямоугольными и квадратными формами, расширяя многообразие возможных уникальных рисунков мощения.

Раскладки плиты

Возможный вариант бесконечного паттерна одного ряда плиты с поддона

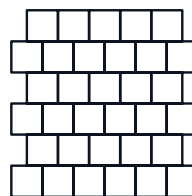
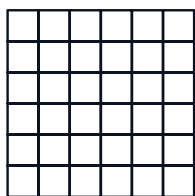

С минимальным запасом на подрезку под ширину дорожки

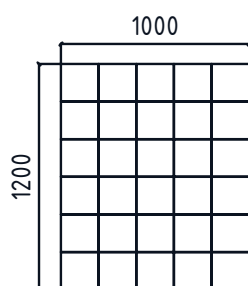

до 1 м

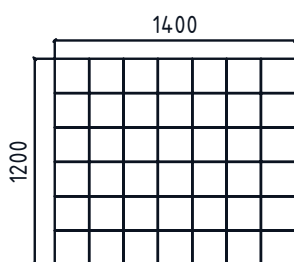
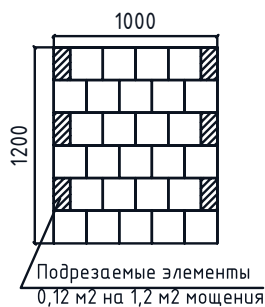

от 1 м до 1,5 м

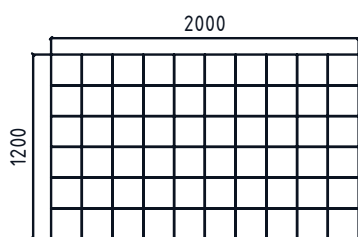
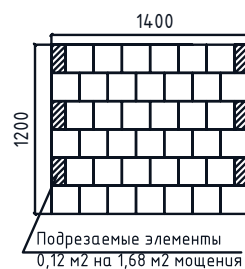

до 2 м

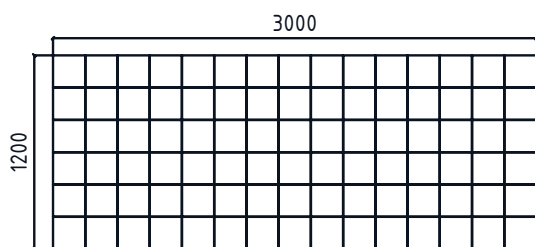
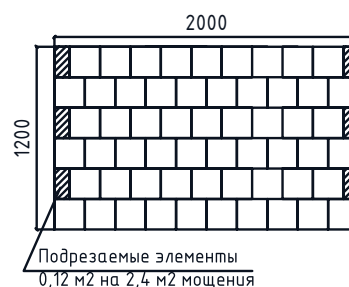

до 3 м



Квадрат 300х300

Б.1.К.6

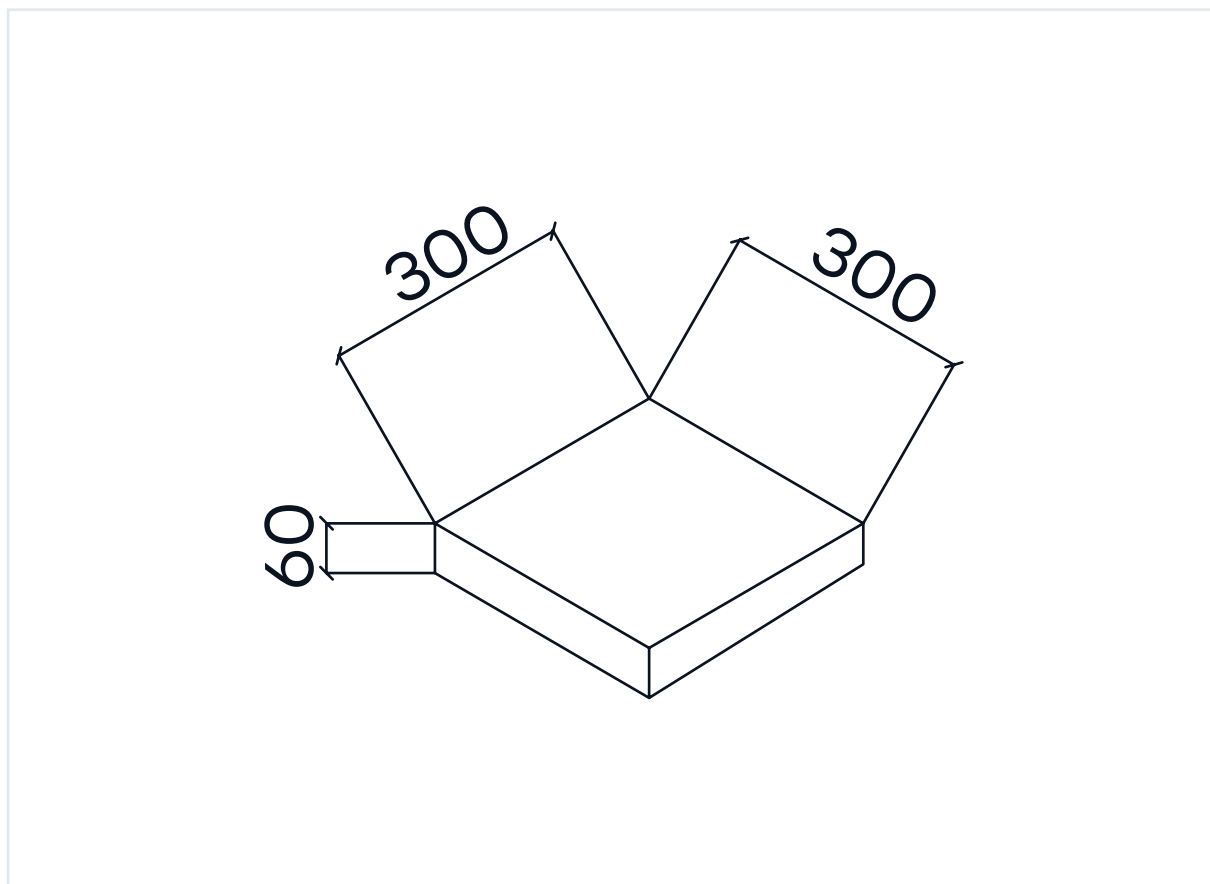

Область применения

1. Тротуары магистральных улиц;
2. Пешеходные площади;
3. Посадочные площадки общественного транспорта;
4. Велосипедные дорожки;
5. Территории стоянок легкого автотранспорта.

Характеристики и габариты

Толщина, мм	60
Класс прочности на сжатие	B25
Марка по морозостойкости	F ₂ 200
Класс истираемости	G1
Водопоглощение	<6%

Особенности: Отлично сочетается с другими прямоугольными и квадратными формами, расширяя многообразие возможных уникальных рисунков мощения.

Раскладки плиты

Возможный вариант бесконечного паттерна одного ряда плиты с поддона

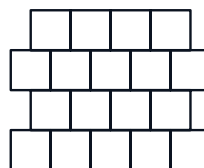
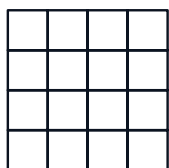

С минимальным запасом на подрезку под ширину дорожки

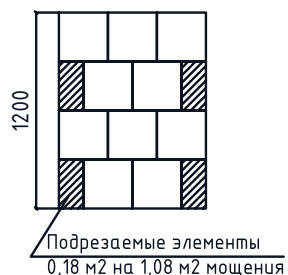
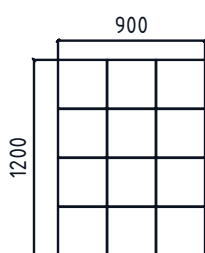

до 1 м

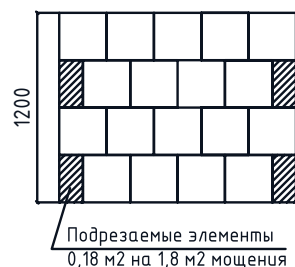
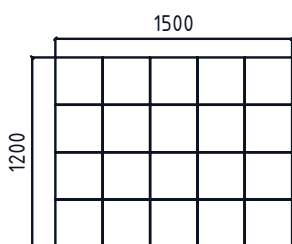

от 1 м до 1,5 м

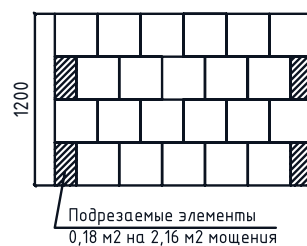
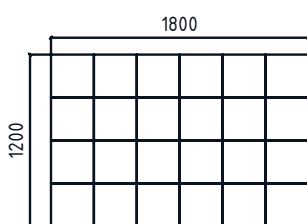

до 2 м

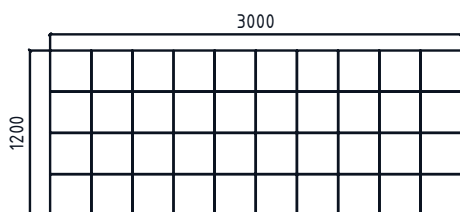

до 3 м

Квадрат 300х300

Б.1.К.8

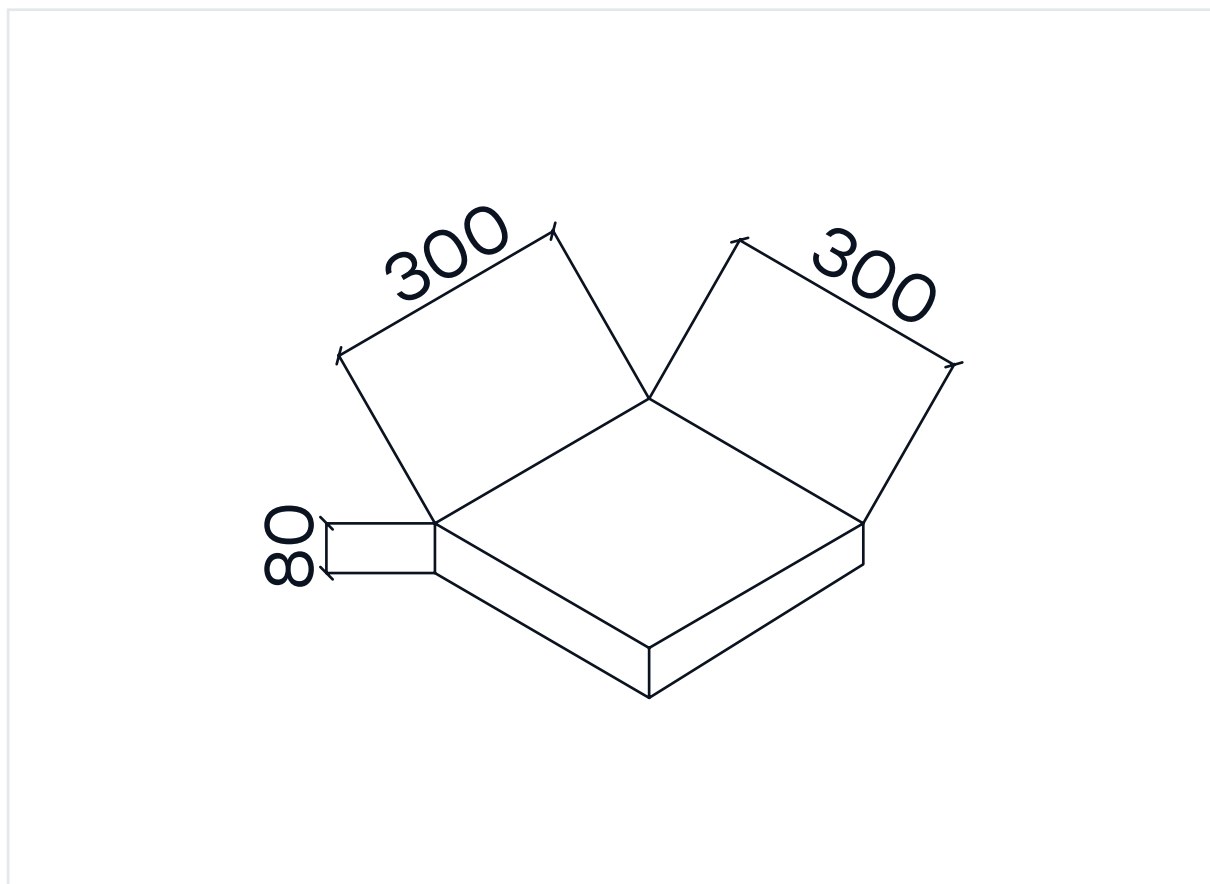

Область применения

1. Тротуары магистральных улиц;
2. Пешеходные площади;
3. Посадочные площадки общественного транспорта;
4. Велосипедные дорожки;
5. Территории стоянок легкого автотранспорта.

Характеристики и габариты

Толщина, мм	80
Класс прочности на сжатие	B25
Марка по морозостойкости	F ₂ 200
Класс истираемости	G1
Водопоглощение	<6%

Особенности: Отлично сочетается с другими прямоугольными и квадратными формами, расширяя многообразие возможных уникальных рисунков мощения.

Раскладки плиты

Возможный вариант бесконечного паттерна одного ряда плиты с поддона

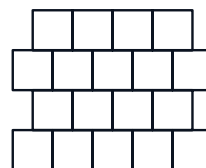
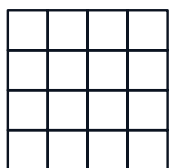

С минимальным запасом на подрезку под ширину дорожки

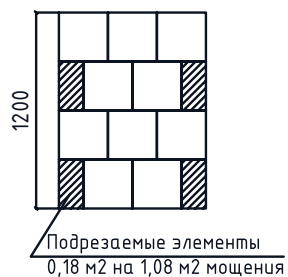
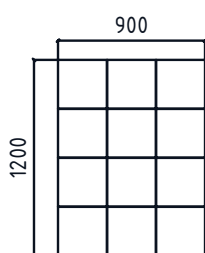

до 1 м

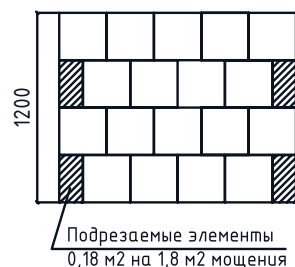
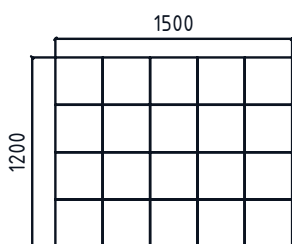

от 1 м до 1,5 м

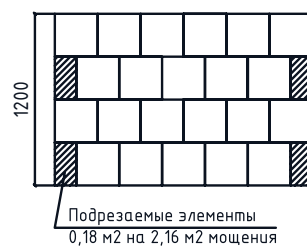
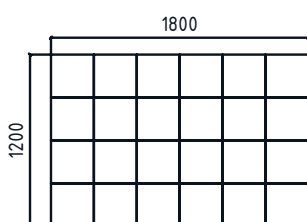

до 2 м

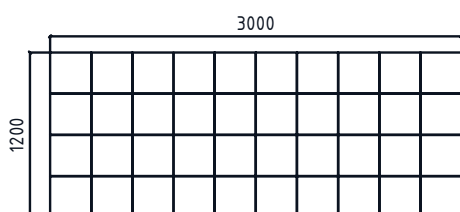

до 3 м

Классико, 60

Б.2.КО.6

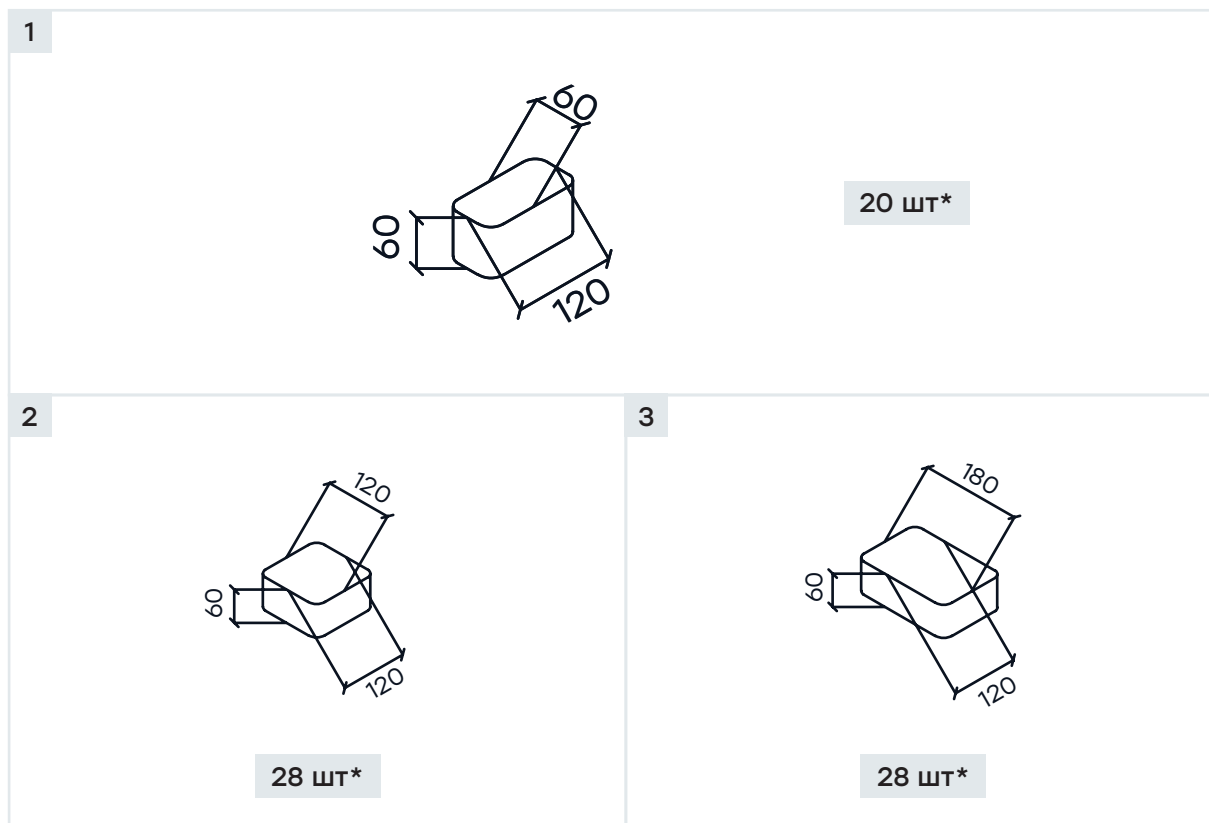

*Количество плит в одном ряду поддона

Область применения

1. Тротуары магистральных улиц;
2. Пешеходные площади;
3. Посадочные площадки общественного транспорта;
4. Велосипедные дорожки;
5. Территории стоянок легкого автотранспорта;

Характеристики и габариты

Толщина, мм	60
Класс прочности на сжатие	B25
Марка по морозостойкости	F ₂ 200
Класс истираемости	G1
Водопоглощение	<6%

Особенности: Форма с закруглёнными плитками, поэтому по этой поверхности сложнее передвигаться на малых мобильных средствах, таких как ролики, скейтборды, самокаты. При этом для транспорта с большим радиусом колёс (велосипеды, коляски и т.д.) проблем не возникнет.

Раскладки плиты



Возможный вариант
бесконечного паттерна
одного ряда плиты с поддона

С минимальным запасом на подрезку под ширину дорожки

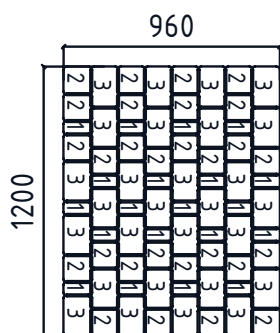

до 1 м

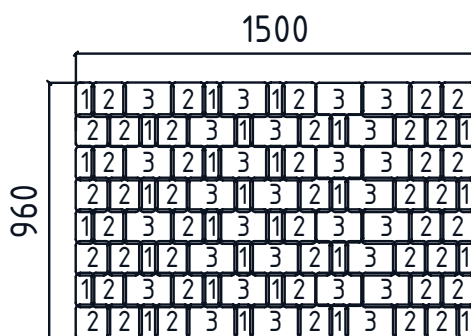

от 1 м до 1,5 м



до 2 м



до 3 м

Паркет 390x130

Г.9.П.10

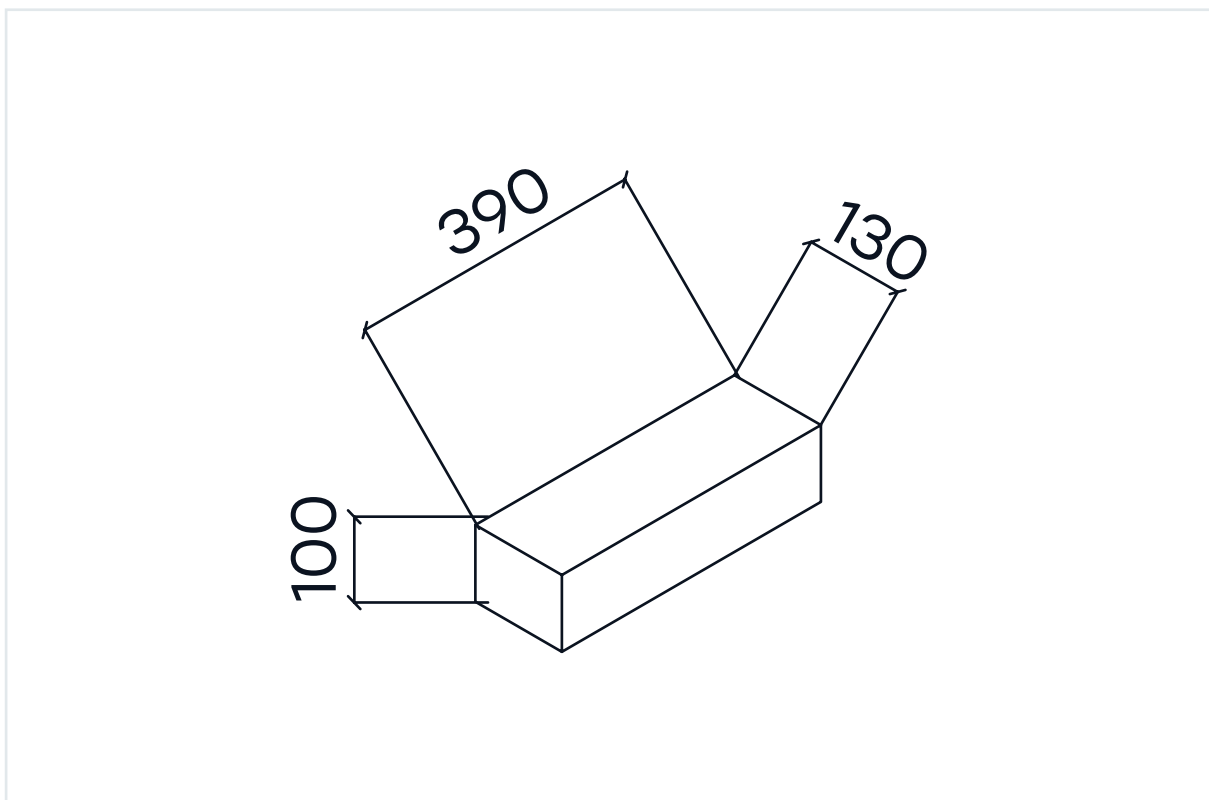

Область применения

1. Тротуары магистральных улиц;
2. Пешеходные площади;
3. Посадочные площадки общественного транспорта;
4. Велосипедные дорожки;
5. Площади;
6. Дороги с малоинтенсивным движением (внутриквартальные проезды);
7. Территории стоянок легкого автотранспорта;
8. Территории АЗС
9. Терминальные зоны и доки.

Характеристики и габариты

Толщина, мм	100
Класс прочности на сжатие	B30
Марка по морозостойкости	F ₂ 200
Класс истираемости	G1
Водопоглощение	<6%

Особенности: Форма имеет множество вариантов рисунка мощения. Производители работ приспособлены к применению такой формы плиты. Выдерживает большие нагрузки.

Раскладки плиты

Возможный вариант бесконечного паттерна одного ряда плиты с поддона

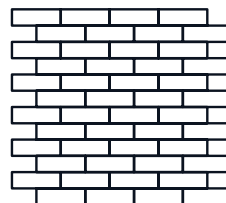
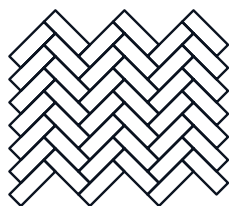

С минимальным запасом на подрезку под ширину дорожки

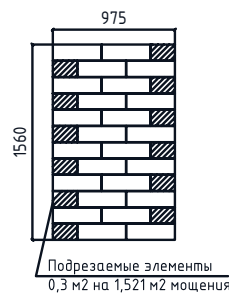
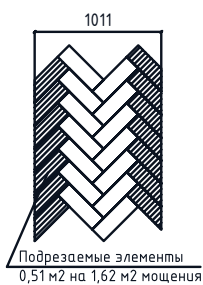

до 1 м

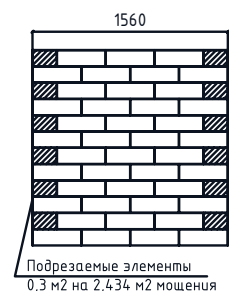
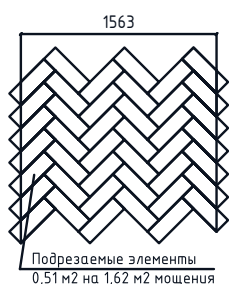

от 1 м до 1,5 м

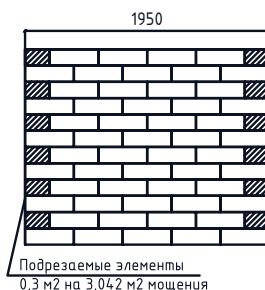

до 2 м



до 3 м

Паркет 180x60

Б.4.П.6

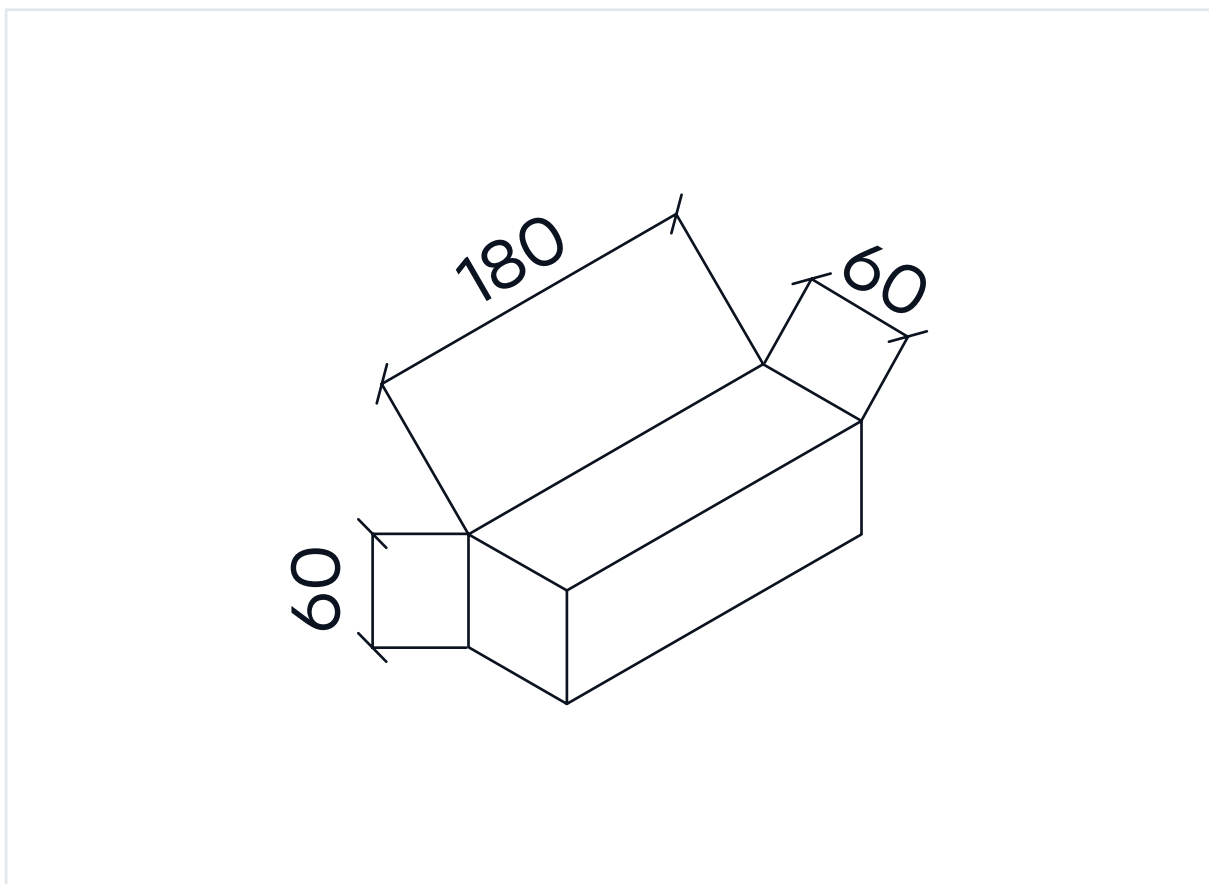

Область применения

1. Пешеходные площади;
2. Посадочные площадки общественного транспорта;
3. Велосипедные дорожки;
4. Площади;
5. Пошаговые дорожки.

Характеристики и габариты

Толщина, мм	60
Класс прочности на сжатие	B25
Марка по морозостойкости	F ₂ 200
Класс истираемости	G1
Водопоглощение	<6%

Особенности: Форма имеет множество вариантов рисунка мощения. Производители работ приспособлены к применению такой формы плиты. Нестандартное соотношение сторон 1 к 3 позволяет при укладке "ёлочкой" имитировать винтажный паркет.

Раскладки плиты

Возможный вариант бесконечного паттерна одного ряда плиты с поддона

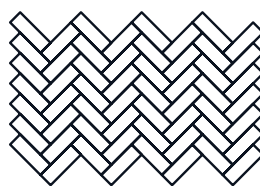
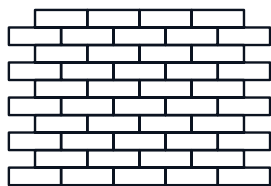

С минимальным запасом на подрезку под ширину дорожки

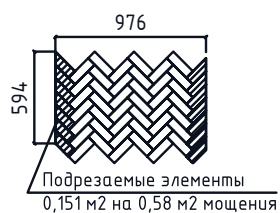

до 1 м

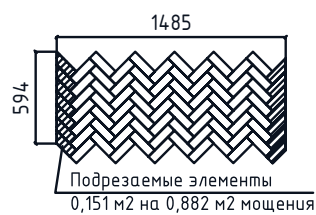

от 1 м до 1,5 м



до 2 м

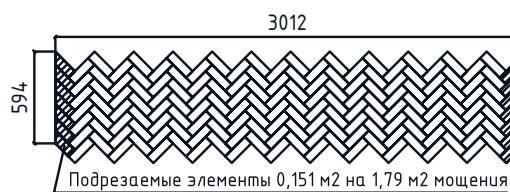

до 3 м

Прямоугольник 100x200

Б.2.П.6

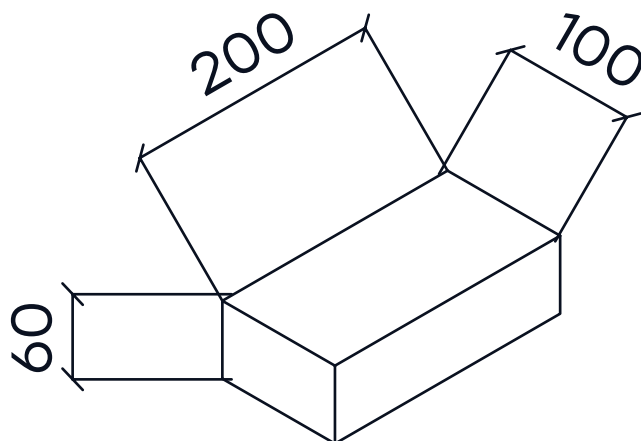

Область применения

1. Тротуары магистральных улиц;
2. Пешеходные площади;
3. Посадочные площадки общественного транспорта;
4. Велосипедные дорожки;
5. Парковочные зоны легкового транспорта.

Характеристики и габариты

Толщина, мм	60
Класс прочности на сжатие	B25
Марка по морозостойкости	F ₂ 200
Класс истираемости	G1
Водопоглощение	<6%

Особенности: Множество вариантов рисунка мощения, приспособленность к применению плиты производителя работ.

Раскладки плиты

Возможный вариант бесконечного паттерна одного ряда плиты с поддона

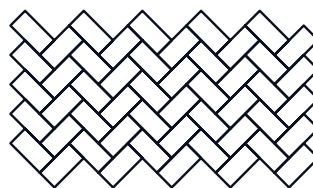
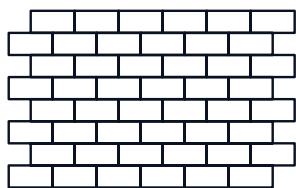

С минимальным запасом на подрезку под ширину дорожки

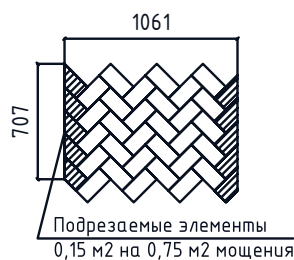
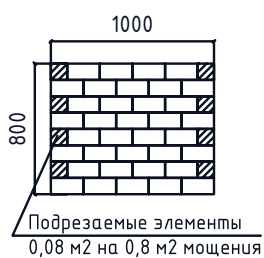

до 1 м

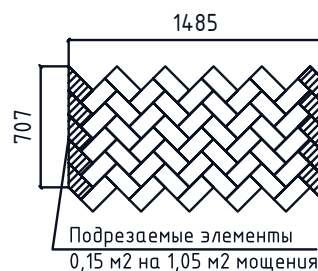

от 1 м до 1,5 м

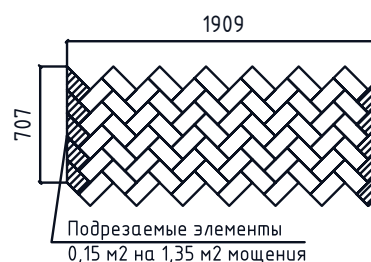

до 2 м



до 3 м

Прямоугольник 100x200

Б.2.П.8

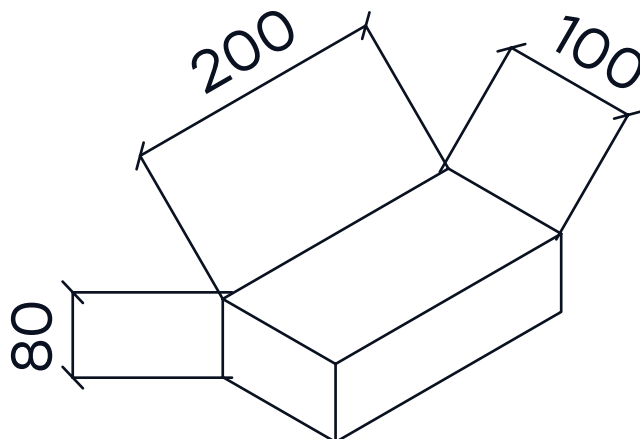

Область применения

1. Тротуары магистральных улиц;
2. Пешеходные площади;
3. Посадочные площадки общественного транспорта;
4. Велосипедные дорожки;
5. Велосипедные дорожки;
5. Дороги с малоинтенсивным движением (внутриквартальные проезды);
6. Площади;
7. Территории стоянок легкого автотранспорта;
8. Территории АЗС.

Характеристики и габариты

Толщина, мм	80
Класс прочности на сжатие	B25
Марка по морозостойкости	F ₂ 200
Класс истираемости	G1
Водопоглощение	<6%

Особенности: Множество вариантов рисунка мощения, приспособленность к применению плиты производителя работ.

Раскладки плиты

Возможный вариант бесконечного паттерна одного ряда плиты с поддона

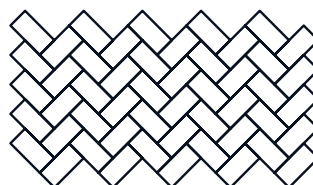
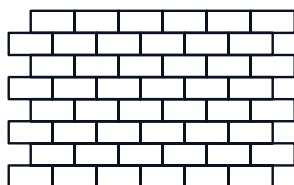

С минимальным запасом на подрезку под ширину дорожки

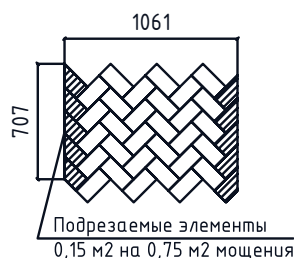
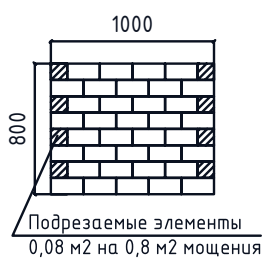

до 1 м

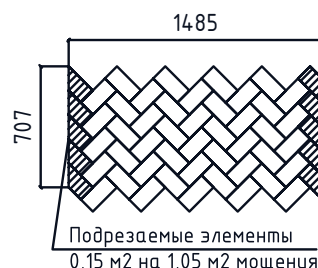

от 1 м до 1,5 м

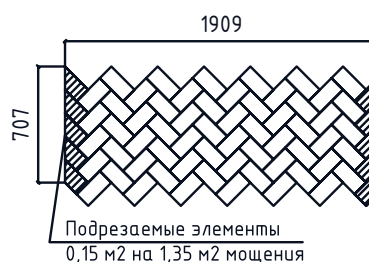

до 2 м



до 3 м

Ригель

Б.10.Псм.8

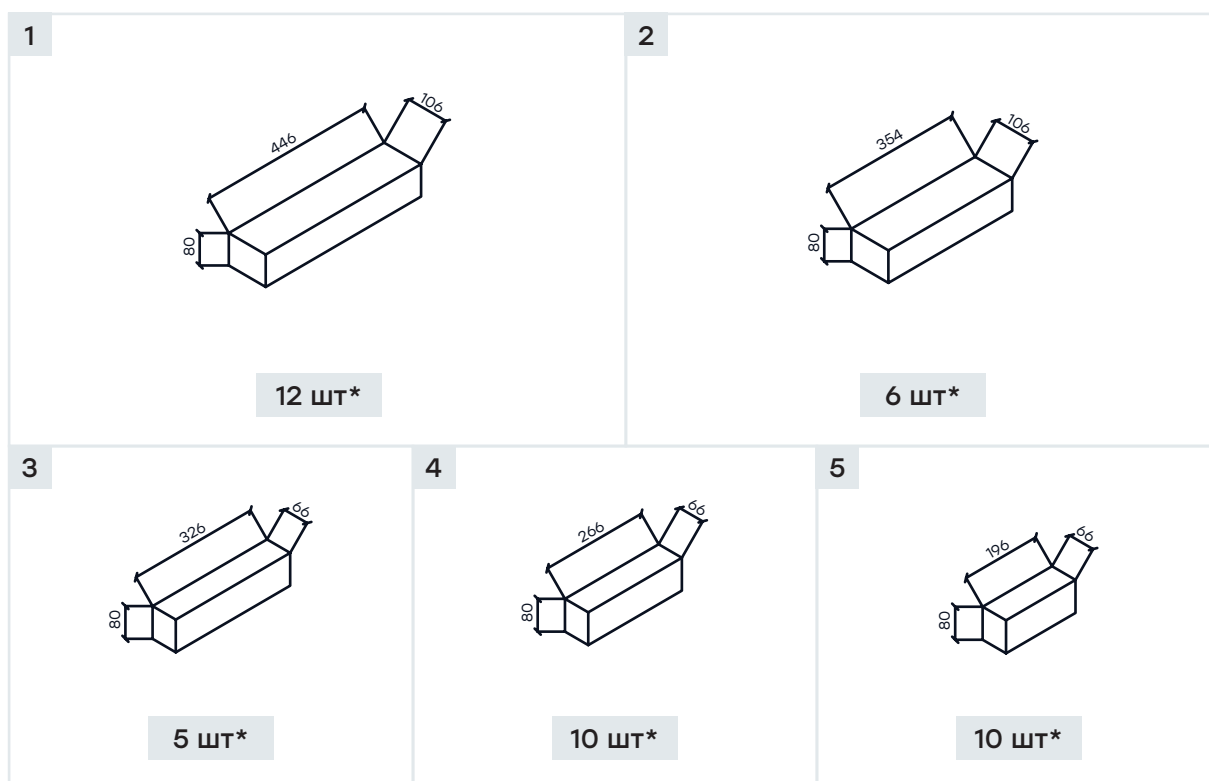

*Количество плит в одном ряду поддона

Область применения

1. Тротуары магистральных улиц;
2. Пешеходные площади;
3. Посадочные площадки общественного транспорта;
4. Велосипедные дорожки.
5. Территории АЗС.
6. Дороги с малоинтенсивным движением (внутриквартальные проезды);
7. Территории стоянок легкого автотранспорта;
8. Площади.

Характеристики и габариты

Толщина, мм	80
Класс прочности на сжатие	B25
Марка по морозостойкости	F ₂₀₀
Класс истираемости	G1
Водопоглощение	<6%

Особенности: Комбинация из пяти камней 2х различных видов по ширине. Выкладка осуществляется полосами поочерёдно в хаотичном порядке. Не имеет типового рисунка мощения.

Паттерн отсутствует. Раскладка для заливки:

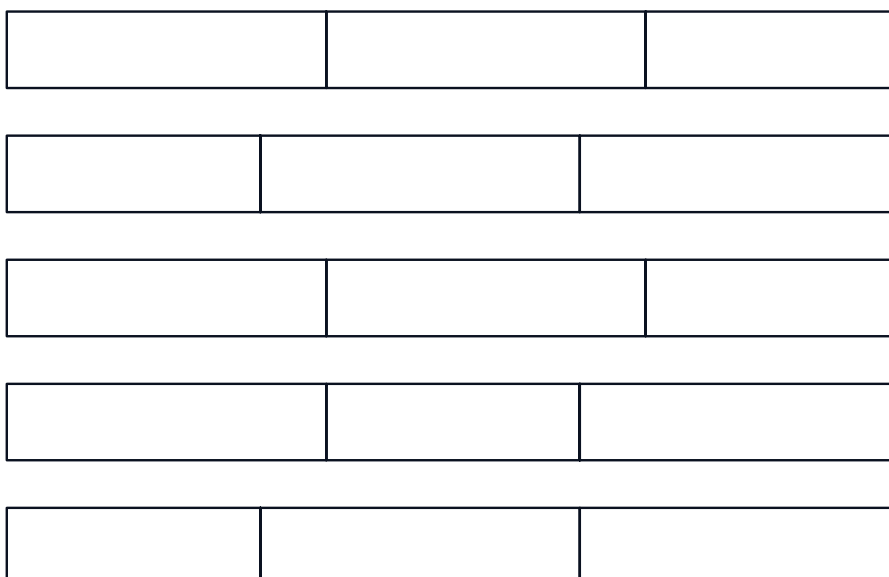

*Выкладка ведётся хаотично, используя все имеющиеся плиты

Старый город

Б.1.Фсм.6

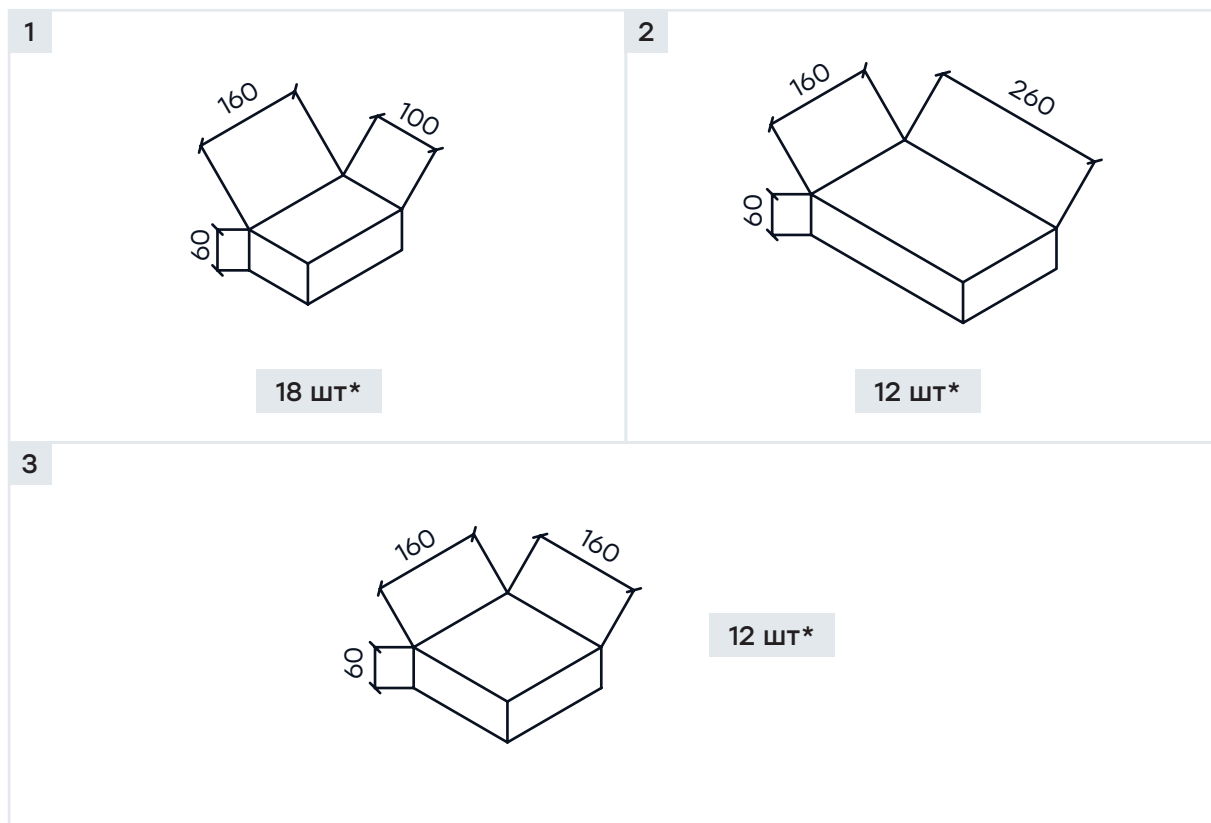

*Количество плит в одном ряду поддона

Область применения

1. Тротуары магистральных улиц;
2. Пешеходные площади;
3. Посадочные площадки общественного транспорта;
4. Велосипедные дорожки;
5. Дороги с малоинтенсивным движением (внутриквартальные проезды);
6. Территории стоянок легкого автотранспорта;
7. Площади.

Характеристики и габариты

Толщина, мм	60
Класс прочности на сжатие	B25
Марка по морозостойкости	F ₂ 200
Класс истираемости	G1
Водопоглощение	<6%

Особенности: Комплект из трёх камней, укладка осуществляется в хаотичном порядке или по типовой раскладке, но перемешивая плиту из разных поддонов.

Раскладки плиты

3	2	1	2	1	3	1	
3	1	3	2	2	1	1	
3	2	3	1	1	2	1	
2	3	2	1	1	2		
1	3	3	1	2	1	1	3
2	3	1	3	1	1	2	

Возможный вариант
бесконечного паттерна
одного ряда плиты с поддона

С минимальным запасом на подрезку под ширину дорожки

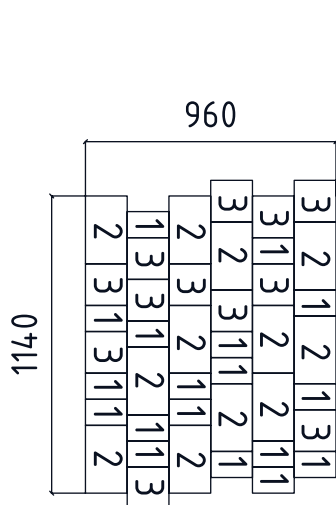

до 1 м

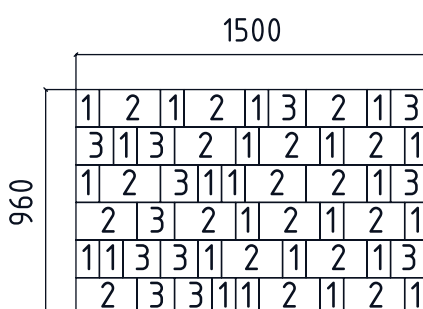

от 1 м до 1,5 м

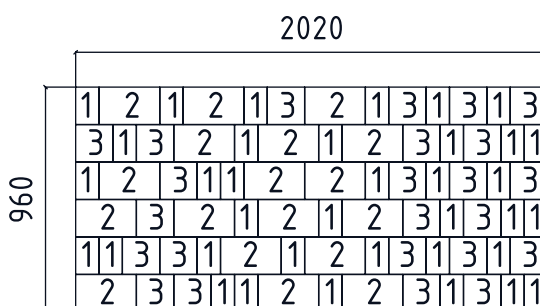

до 2 м

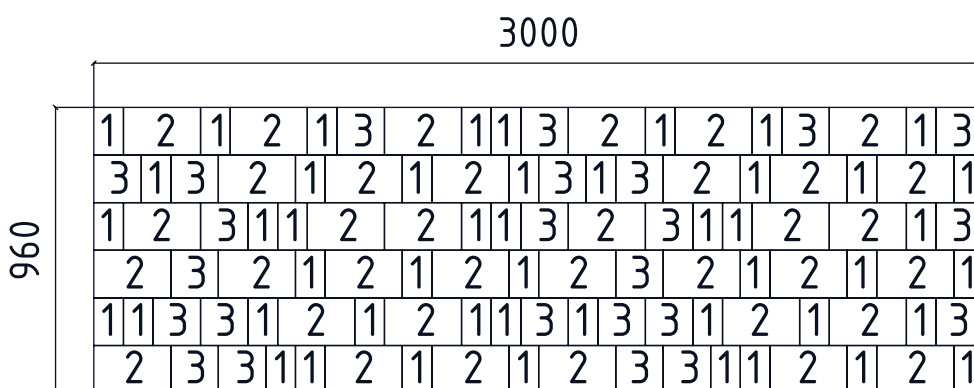

до 3 м

Старый город

Б.1.Фсм.8

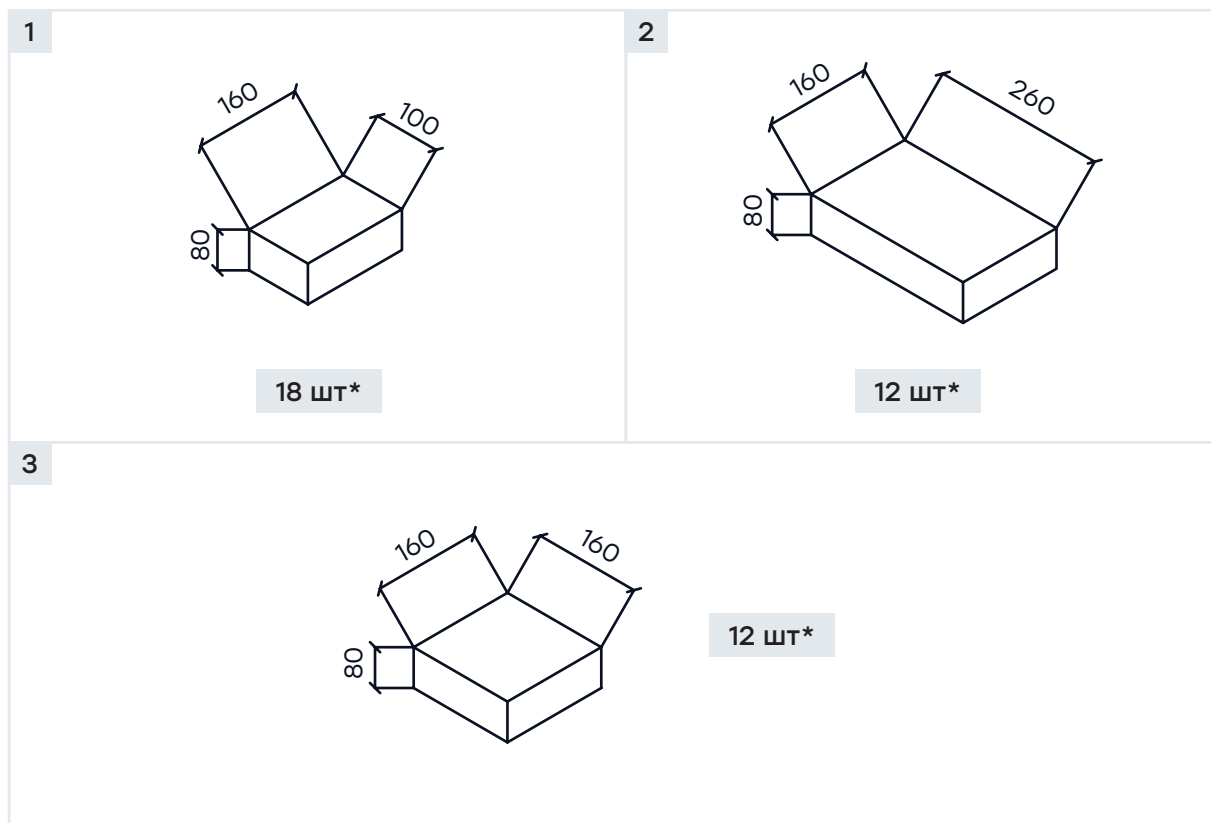

*Количество плит в одном ряду поддона

Область применения

1. Тротуары магистральных улиц;
2. Пешеходные площади;
3. Посадочные площадки общественного транспорта;
4. Велосипедные дорожки;
5. Территории АЗС.
6. Дороги с малоинтенсивным движением (внутриквартальные проезды);
7. Территории стоянок легкого автотранспорта;
8. Площади.

Характеристики и габариты

Толщина, мм	80
Класс прочности на сжатие	B25
Марка по морозостойкости	F ₂ 200
Класс истираемости	G1
Водопоглощение	<6%

Особенности: Комплект из трёх камней, укладка осуществляется в хаотичном порядке или по типовой раскладке, но перемешивая плиту из разных поддонов.

Раскладки плиты

3	2	1	2	1	3	1	
3	1	3	2	2	1	1	
3	2	3	1	1	2	1	
2	3	2	1	1	2		
1	3	3	1	2	1	1	3
2	3	1	3	1	1	2	

Возможный вариант
бесконечного паттерна
одного ряда плиты с поддона

С минимальным запасом на подрезку под ширину дорожки

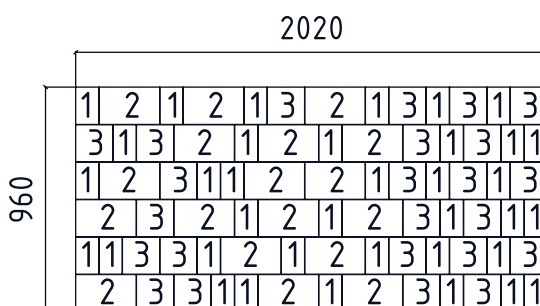
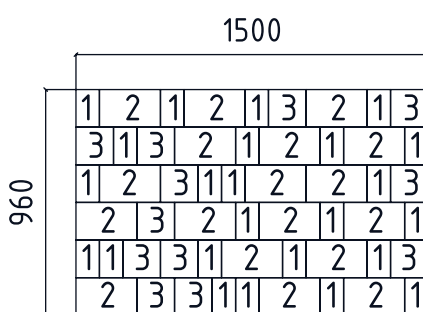
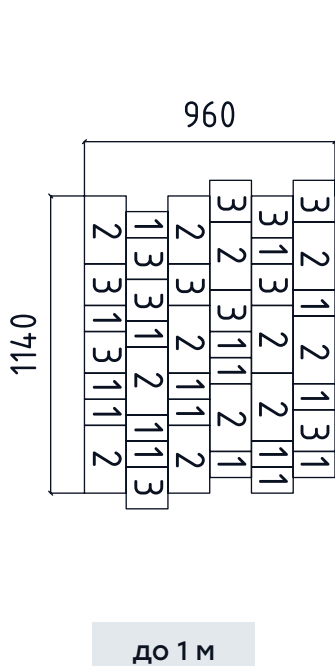

Трилистник

Г.8.Ф.10

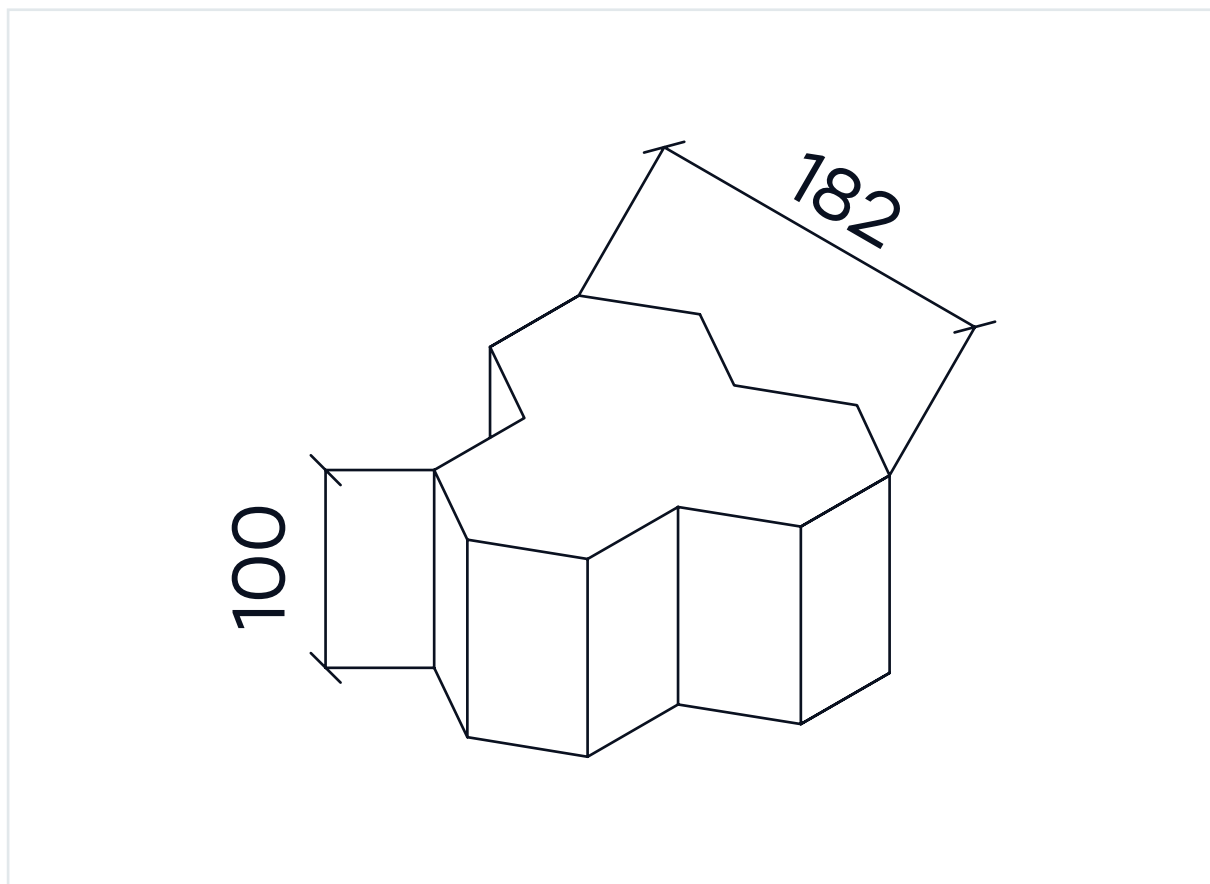

Область применения

1. Тротуары магистральных улиц;
2. Пешеходные площади;
3. Посадочные площадки общественного транспорта;
4. Велосипедные дорожки;
5. Площади;
6. Дороги с малоинтенсивным движением (внутриквартальные проезды);
7. Территории стоянок легкого автотранспорта;
8. Территории АЗС
9. Терминальные зоны и доки.

Характеристики и габариты

Толщина, мм	100
Класс прочности на сжатие	B30
Марка по морозостойкости	F ₂ 200
Класс истираемости	G1
Водопоглощение	<6%

Особенности: Форма камня позволяет создать устойчивое от вибрационных нагрузок покрытие благодаря ракллинке плиты в трёх направлениях.

Раскладки плиты

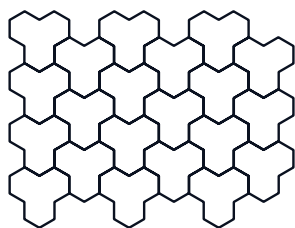

Возможный вариант
бесконечного паттерна
одного ряда плиты с поддона

С минимальным запасом на подрезку под ширину дорожки

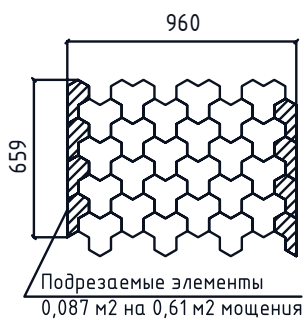

до 1 м

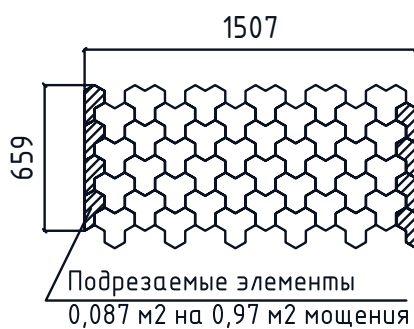

от 1 м до 1,5 м

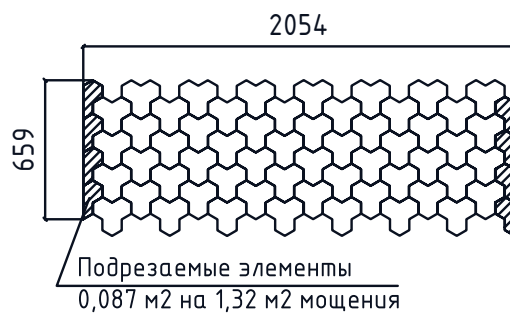

до 2 м



до 3 м

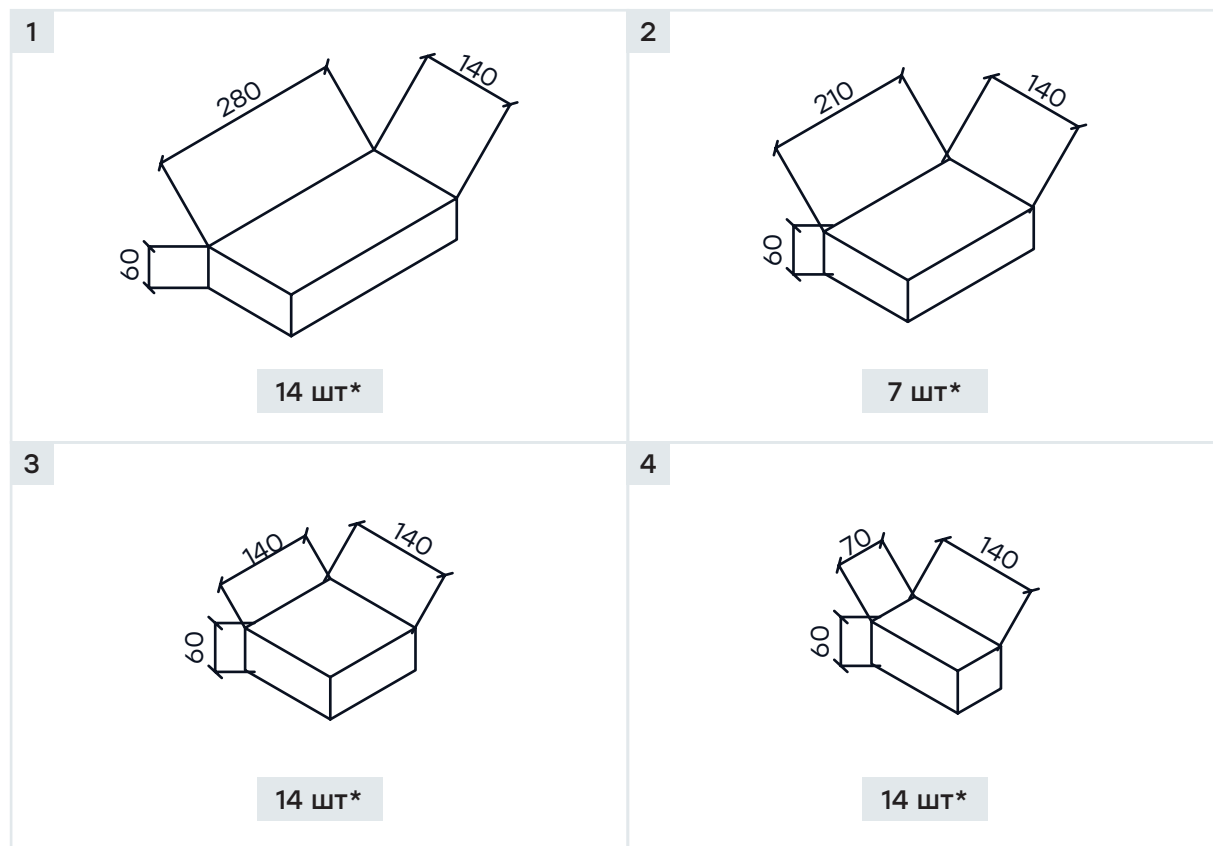

*Количество плит в одном ряду поддона

Область применения

1. Тротуары магистральных улиц;
2. Пешеходные площади;
3. Посадочные площадки общественного транспорта;
4. Велосипедные дорожки;
5. Дороги с малоинтенсивным движением (внутриквартальные проезды);
6. Площади;
7. Территории стоянок легкого автотранспорта.

Характеристики и габариты

Толщина, мм	60
Класс прочности на сжатие	B25
Марка по морозостойкости	F ₂ 200
Класс истираемости	G1
Водопоглощение	<6%

Особенности: Комплект из трёх камней, укладка осуществляется в хаотичном порядке или по типовой раскладке, но перемешивая плиту из разных поддонов.

Раскладки плиты

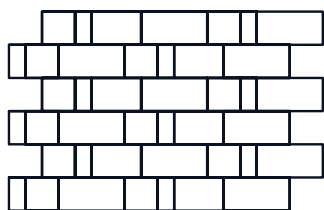

Возможный вариант
бесконечного паттерна
одного ряда плиты с поддона

С минимальным запасом на подрезку под ширину дорожки

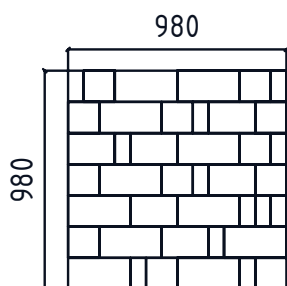

до 1 м

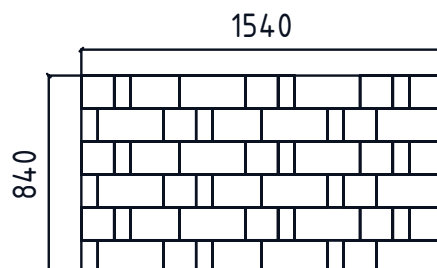

от 1 м до 1,5 м

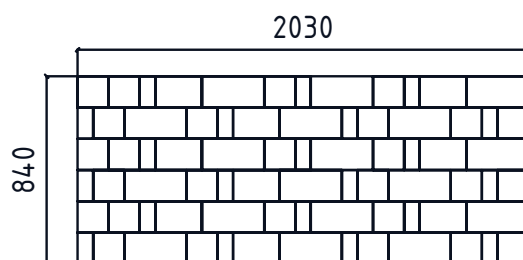

до 2 м

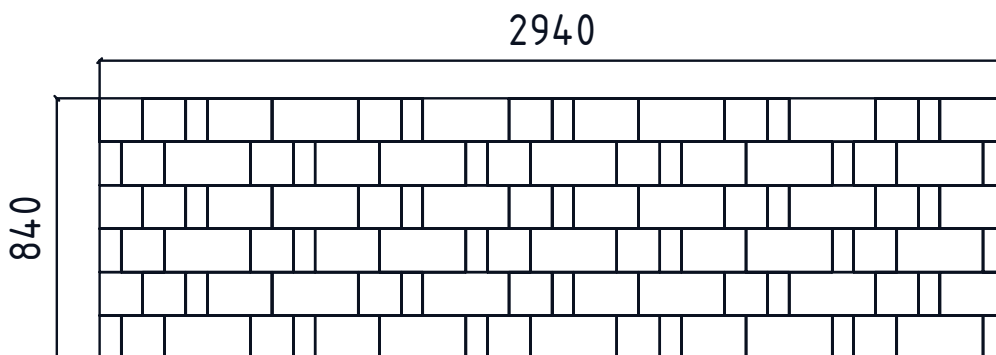

до 3 м

Плиты мощения

Арбор

Б.7.Псм.6

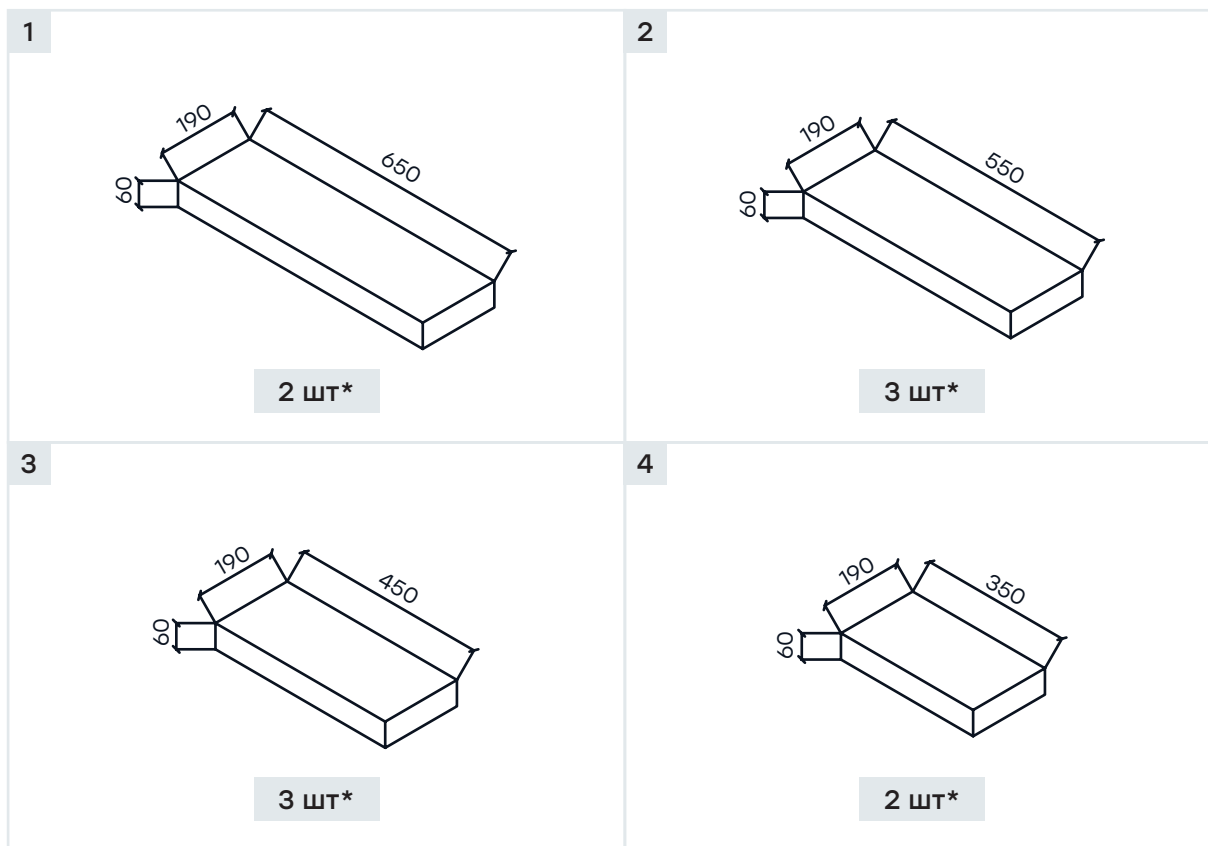

*Количество плит в одном ряду поддона

Область применения

1. Пешеходные площади;
2. Посадочные площадки общественного транспорта;
3. Велосипедные дорожки;
4. Площади;
5. Пошаговые дорожки.

Характеристики и габариты

Толщина, мм	60
Класс прочности на сжатие	B25
Марка по морозостойкости	F ₂ 200
Класс истираемости	G1
Водопоглощение	<6%

Особенности: Имеет текстуру и рельеф имитирующий натурально дерево. Не предназначен для проезда и наезда техники. При уборке исключить возможность "скобления" и ударов.

Раскладки плиты

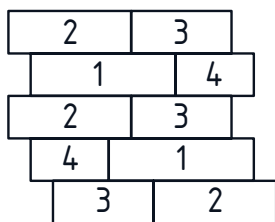

Возможный вариант
бесконечного паттерна
одного ряда плиты с поддона

С минимальным запасом на подрезку под ширину дорожки

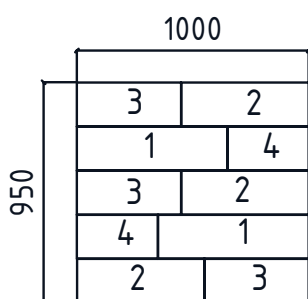

до 1 м

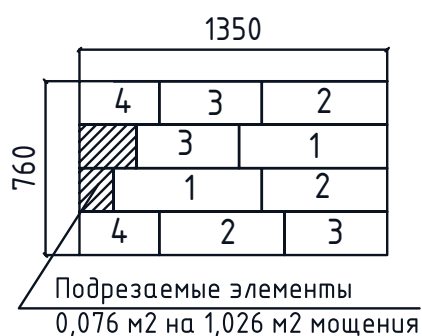

от 1 м до 1,5 м

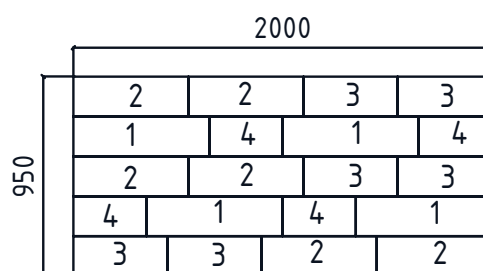

до 2 м

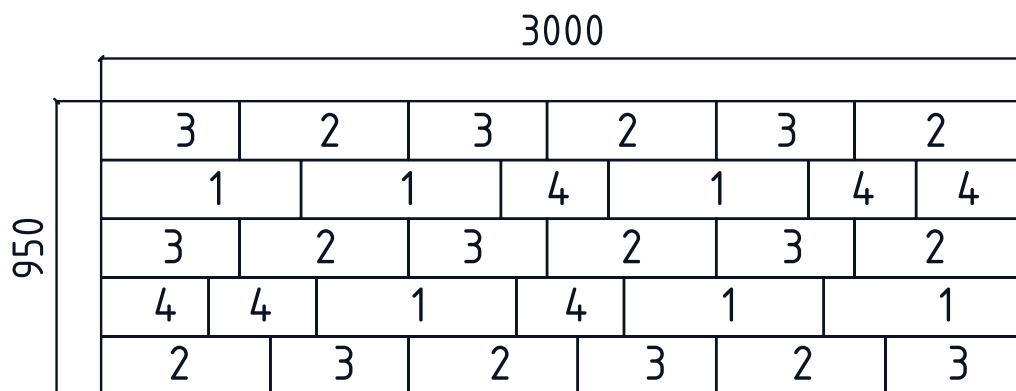

до 3 м

Квадрат 400x400

Б.6.К.6

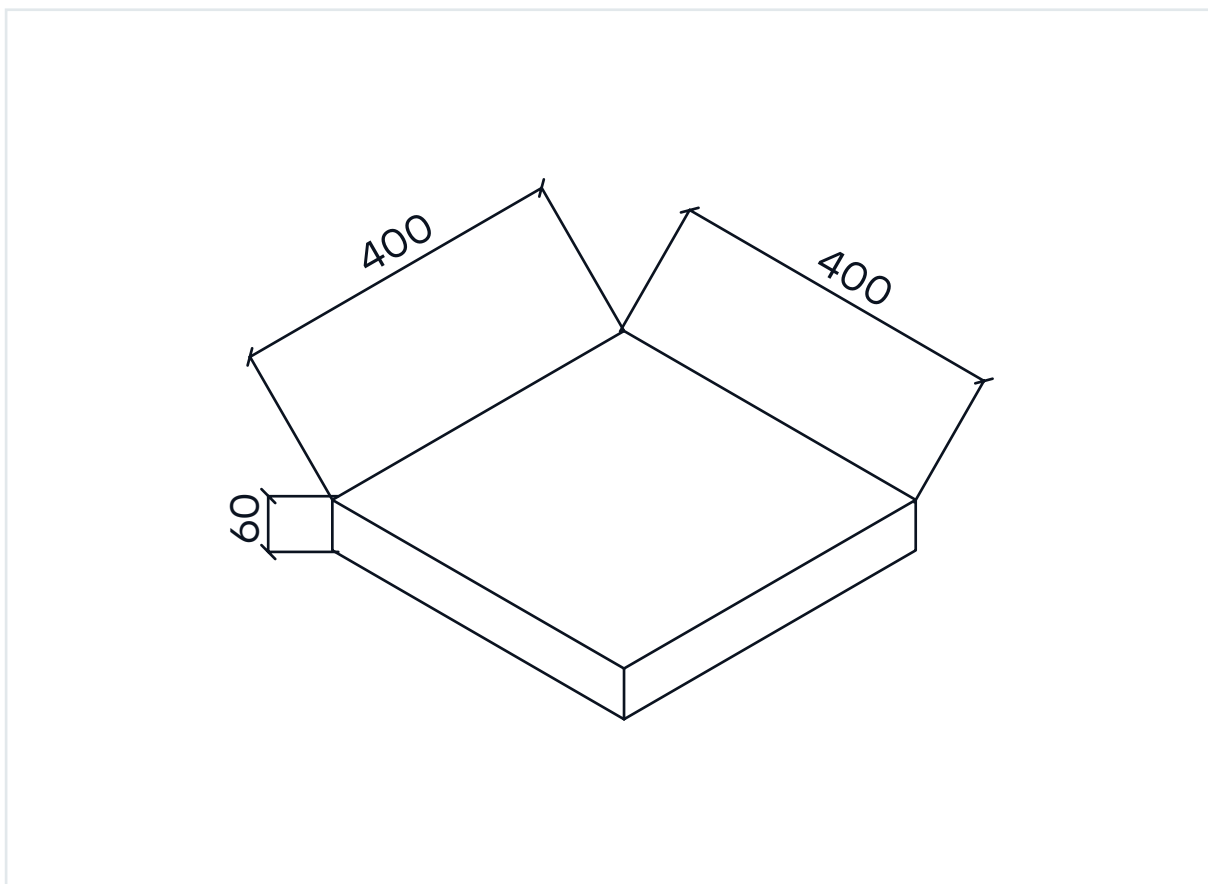

Область применения

1. Пешеходные площади;
2. Посадочные площадки общественного транспорта;
3. Велосипедные дорожки;
4. Пошаговые дорожки.

Характеристики и габариты

Толщина, мм	60
Класс прочности на сжатие	B25
Марка по морозостойкости	F ₂ 200
Класс истираемости	G1
Водопоглощение	<6%

Особенности: Из-за больших габаритов имеет высокую собственную массу, а также по этой плите запрещено перемещаться любой технике. Удобно мостить большие правильные площади.

Раскладки плиты

Возможный вариант бесконечного паттерна одного ряда плиты с поддона

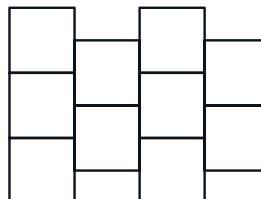
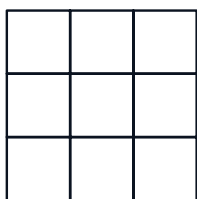

С минимальным запасом на подрезку под ширину дорожки

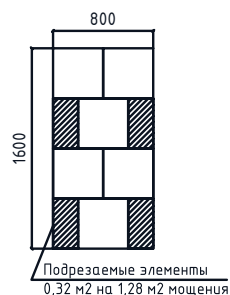
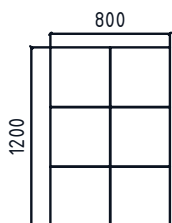

до 1 м

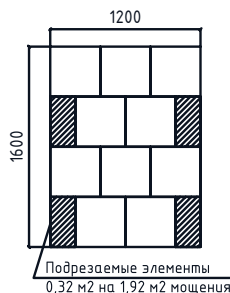
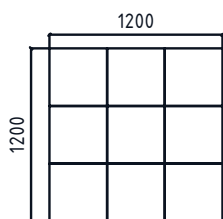

от 1 м до 1,5 м

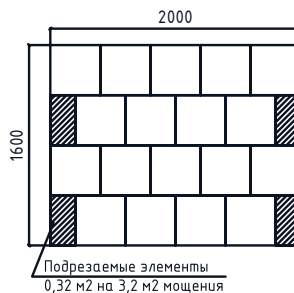
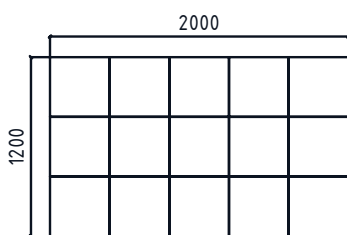

до 2 м

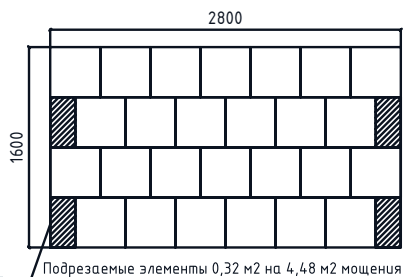
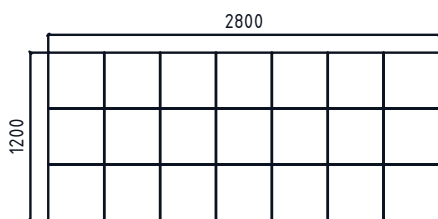

до 3 м

Квадрат 500x500

Б.5.К.6

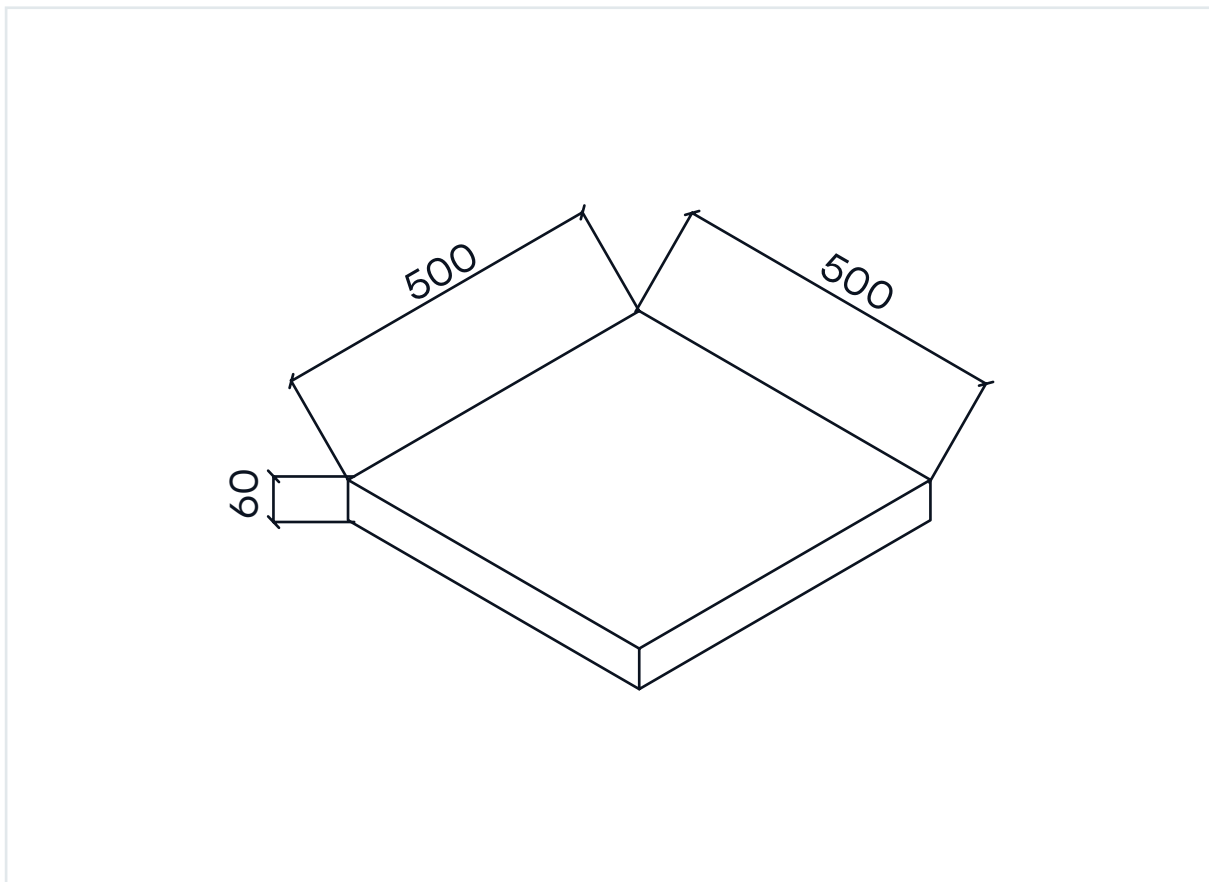

Область применения

1. Пешеходные площади;
2. Посадочные площадки общественного транспорта;
3. Велосипедные дорожки;
4. Пошаговые дорожки.

Характеристики и габариты

Толщина, мм	80
Класс прочности на сжатие	B25
Марка по морозостойкости	F ₂ 200
Класс истираемости	G1
Водопоглощение	<6%

Особенности: Из-за больших габаритов имеет высокую собственную массу, а также по этой плите запрещено перемещаться любой техникой. Удобно мостить большие правильные площади.

Раскладки плиты

Возможный вариант бесконечного паттерна одного ряда плиты с поддона

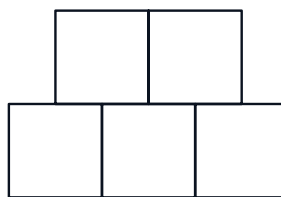
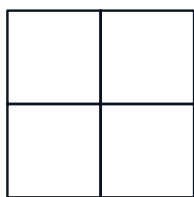

С минимальным запасом на подрезку под ширину дорожки

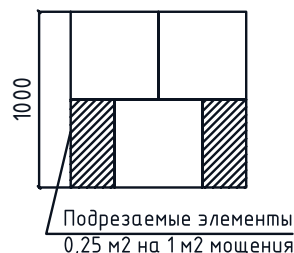
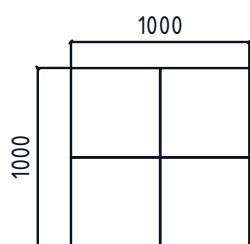

до 1 м

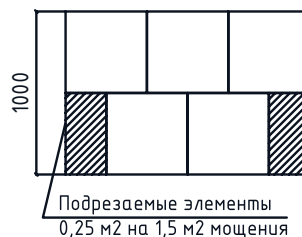
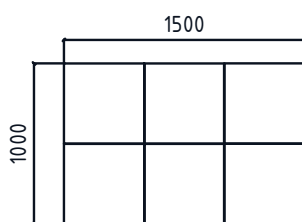

от 1 м до 1,5 м

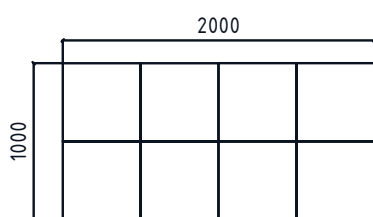

до 2 м

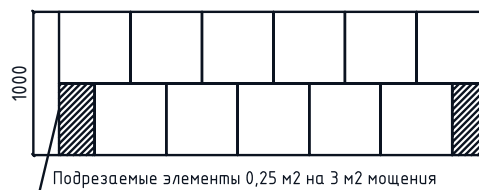
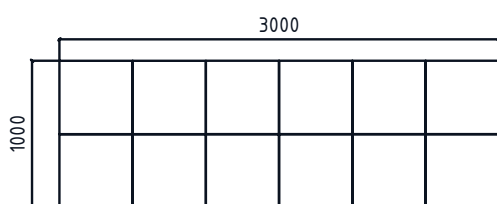

до 3 м

Классико, 40

Б.1.КО.4

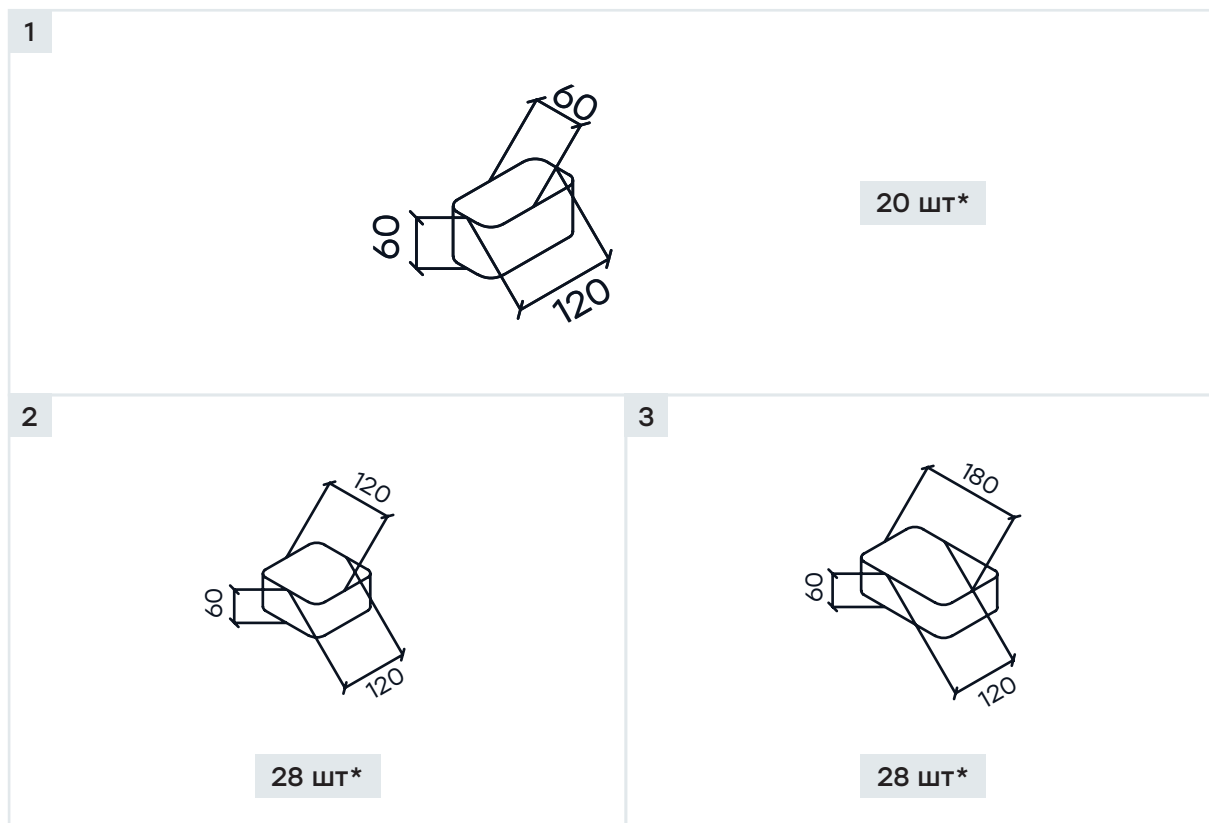

*Количество плит в одном ряду поддона

Область применения

1. Тротуары магистральных улиц;
2. Пешеходные площади;
3. Посадочные площадки общественного транспорта;
4. Велосипедные дорожки.

Характеристики и габариты

Толщина, мм	60
Класс прочности на сжатие	B25
Марка по морозостойкости	F ₂ 200
Класс истираемости	G1
Водопоглощение	<6%

Особенности: Форма с закруглёнными плитками, поэтому по этой поверхности сложнее передвигаться на малых мобильных средствах, таких как ролики, скейтборды, самокаты. При этом для транспорта с большим радиусом колёс (велосипеды, коляски и т.д.) проблем не возникнет.

Литос

Б.1.АН.6

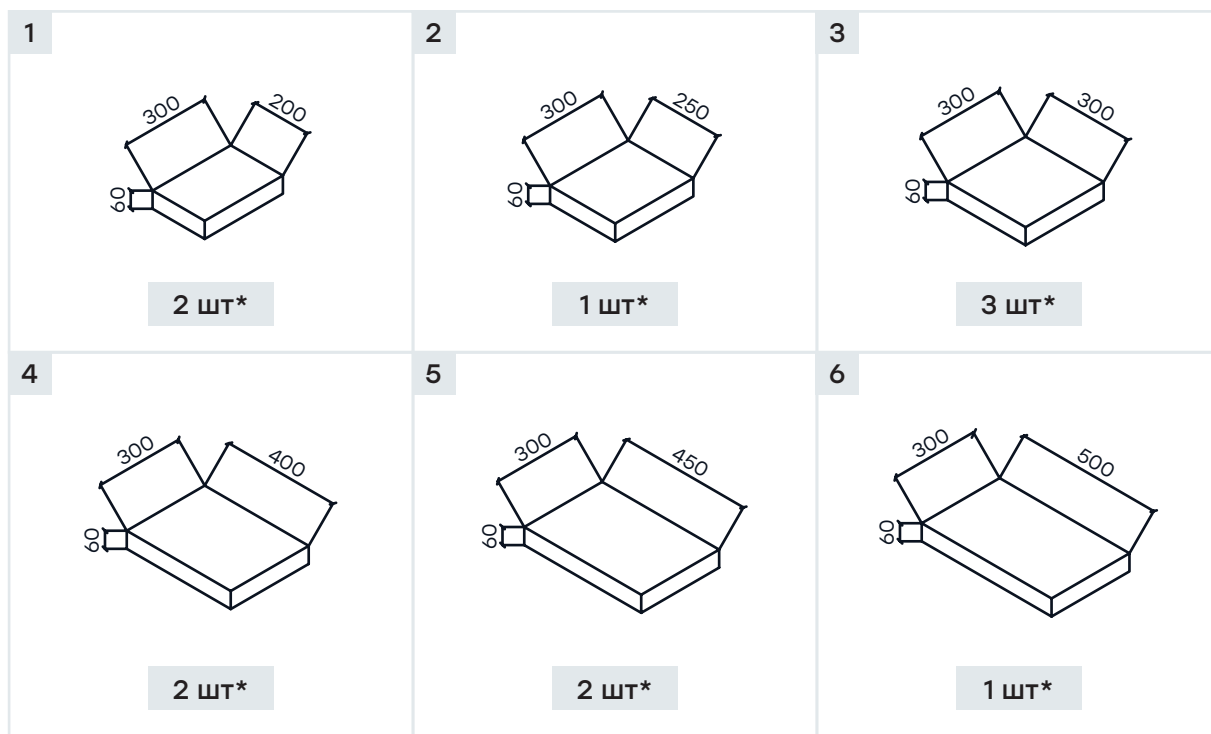

*Количество плит в одном ряду поддона

Область применения

1. Пешеходные площади;
2. Посадочные площадки общественного транспорта;
3. Площади;
4. Велосипедные дорожки;
5. Территории стоянок легкого автотранспорта;

Характеристики и габариты

Толщина, мм	60
Класс прочности на сжатие	B25
Марка по морозостойкости	F ₂ 200
Класс истираемости	G1
Водопоглощение	<6%

Особенности: Комбинация из шести камней. Из-за большой длины имеет высокую собственную массу, а также по этой плите запрещено перемещаться любой технике.

Раскладки плиты



Возможный вариант
бесконечного паттерна
одного ряда плиты с поддона

С минимальным запасом на подрезку под ширину дорожки

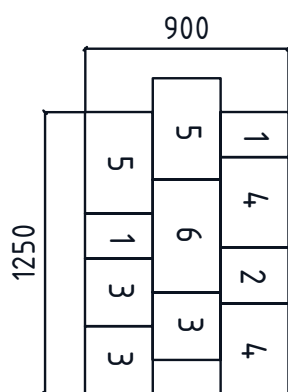

до 1 м

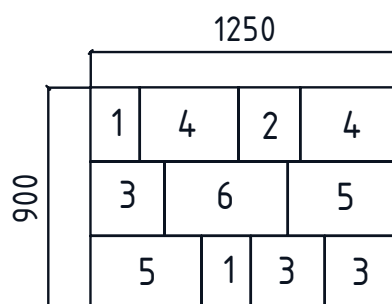

от 1 м до 1,5 м

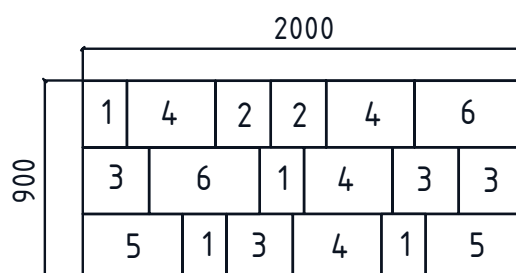

до 2 м

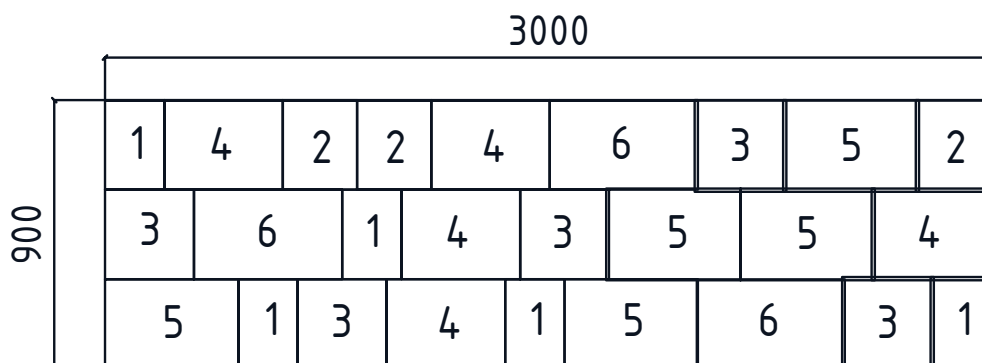

до 3 м

Мозаика

Б.4.Фсм.8

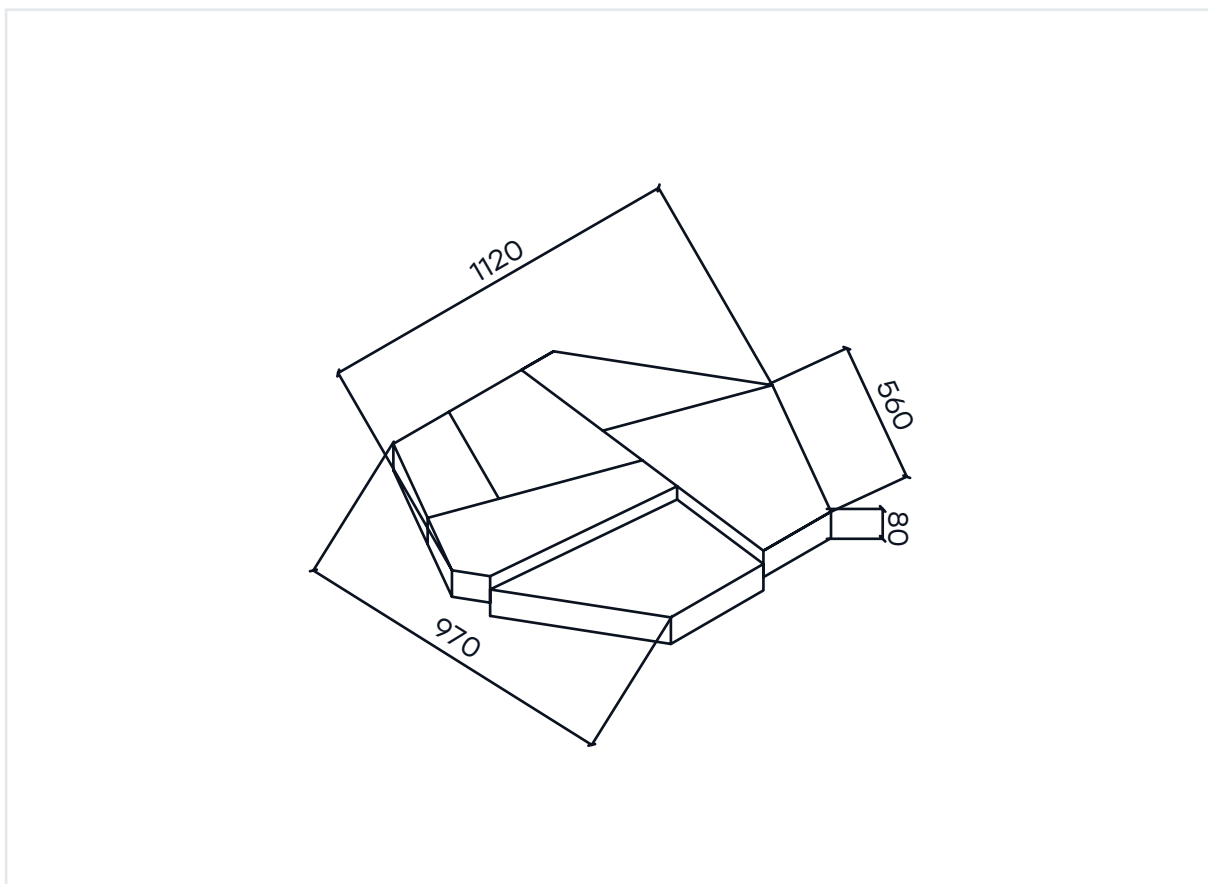

Область применения

1. Тротуары магистральных улиц;
2. Пешеходные площади;
3. Посадочные площадки общественного транспорта;
4. Велосипедные дорожки.

Характеристики и габариты

Толщина, мм	80
Класс прочности на сжатие	B25
Марка по морозостойкости	F ₂ 200
Класс истираемости	G1
Водопоглощение	<6%

Особенности: Красота и уникальность формы раскрывается на больших площадях, в подстилающем слое рекомендовано использовать гранитный отсев для исключения проваливания острых углов плиты.

Раскладки плиты

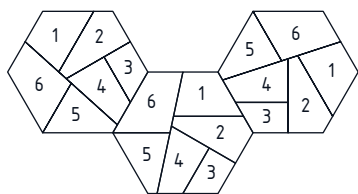

Возможный вариант
бесконечного паттерна
одного ряда плиты с поддона

С минимальным запасом на подрезку под ширину дорожки

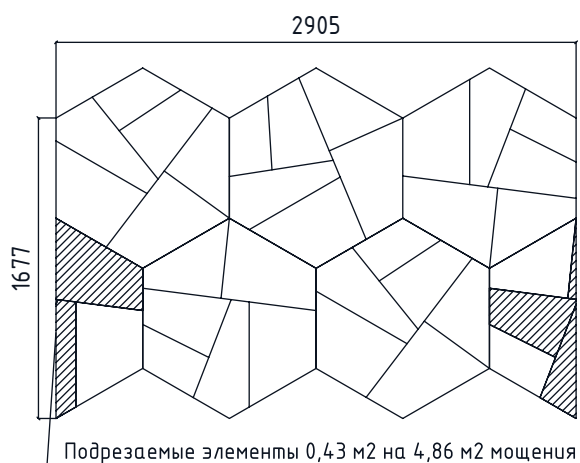
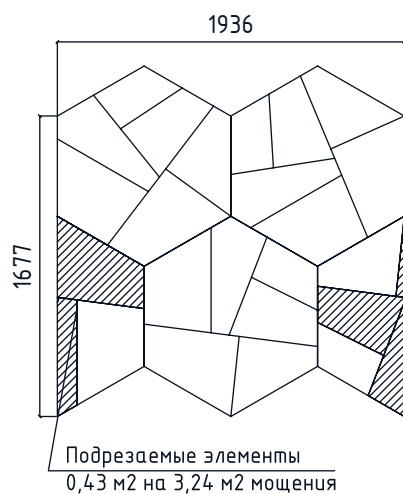
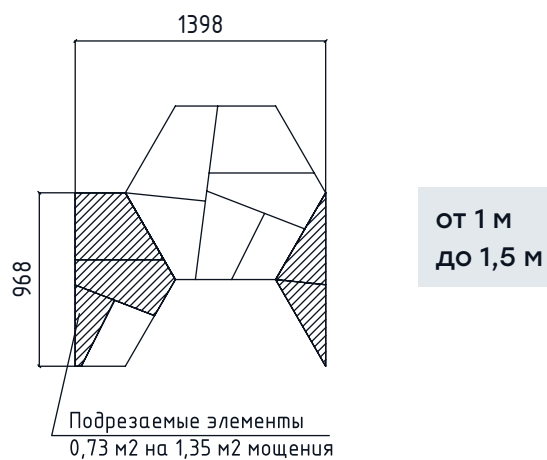
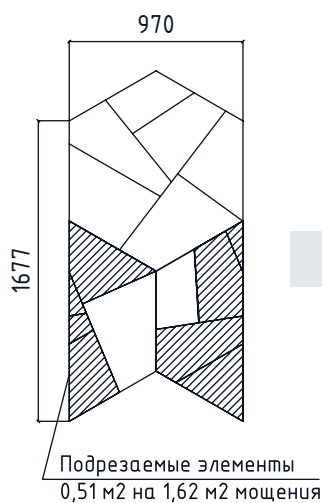

Паркет 360x80

Б.8.П.8

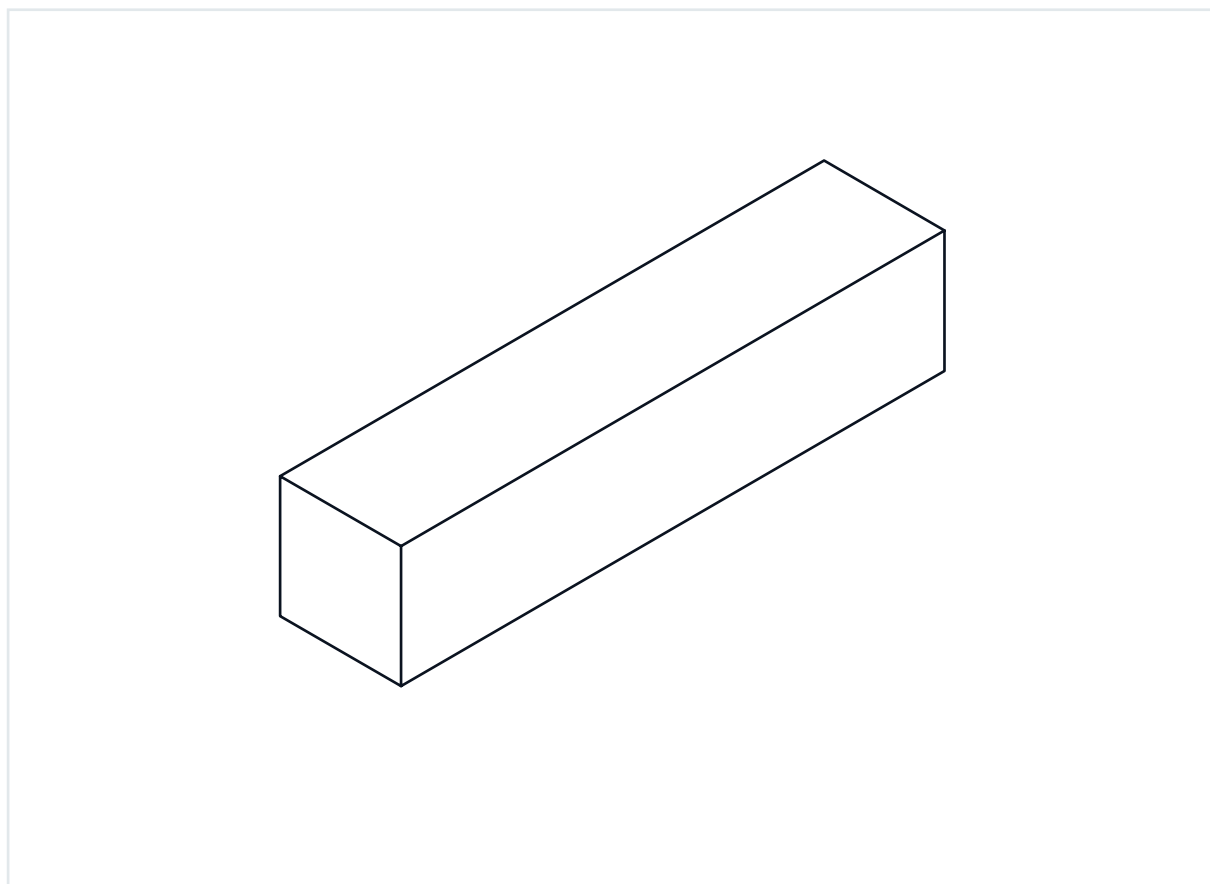

Область применения

1. Тротуары магистральных улиц;
2. Пешеходные площади;
3. Посадочные площадки общественного транспорта;
4. Велосипедные дорожки;
5. Площади.

Характеристики и габариты

Толщина, мм	80
Класс прочности на сжатие	B25
Марка по морозостойкости	F ₂ 200
Класс истираемости	G1
Водопоглощение	<6%

Особенности: Форма имеет множество вариантов рисунка мощения. Производители работ приспособлены к применению такой формы плиты. Не рекомендована для наезда транспортных средств.

Раскладки плиты

Возможный вариант бесконечного паттерна одного ряда плиты с поддона

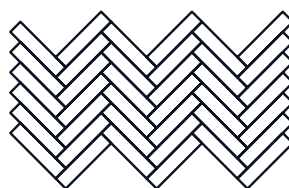
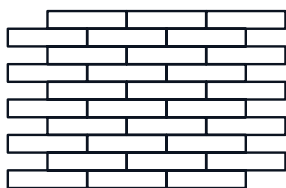

С минимальным запасом на подрезку под ширину дорожки

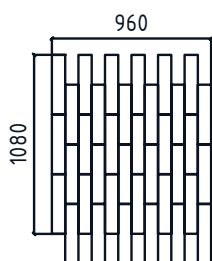

до 1 м

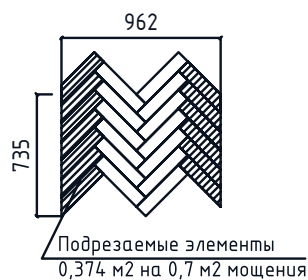

Подрезаемые элементы
0,374 м² на 0,7 м² мощения

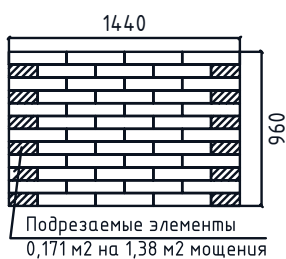

от 1 м до 1,5 м

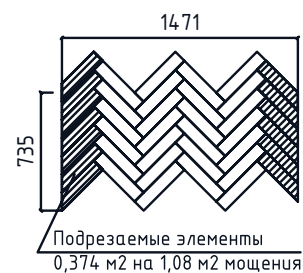

Подрезаемые элементы
0,374 м² на 1,08 м² мощения

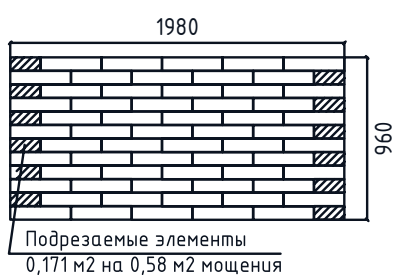

до 2 м

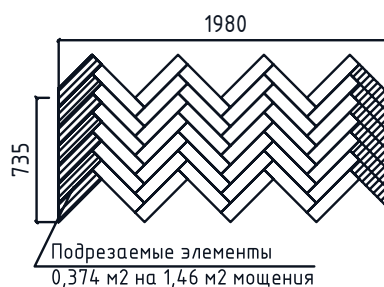

Подрезаемые элементы
0,374 м² на 1,46 м² мощения



до 3 м



Подрезаемые элементы 0,374 м² на 2,2 м² мощения

Паркет 600x200

Б.6.П.8

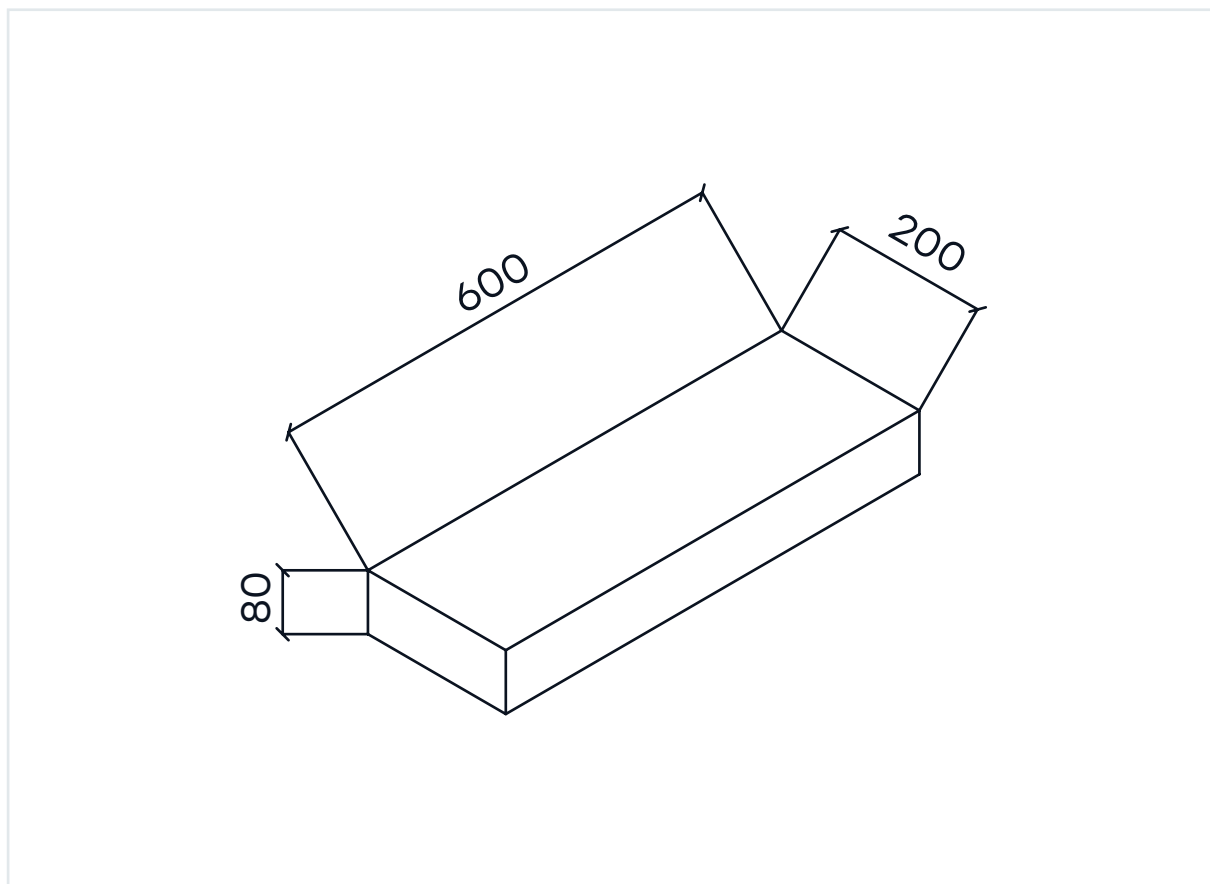

Область применения

1. Пешеходные площади;
2. Посадочные площадки общественного транспорта;
3. Велосипедные дорожки;
4. Площади;
5. Пошаговые дорожки.

Характеристики и габариты

Толщина, мм	80
Класс прочности на сжатие	B25
Марка по морозостойкости	F ₂ 200
Класс истираемости	G1
Водопоглощение	<6%

Особенности: Из-за большой длины имеет высокую собственную массу, а также по этой плите запрещено перемещаться любой техникой.

Раскладки плиты

Возможный вариант бесконечного паттерна одного ряда плиты с поддона

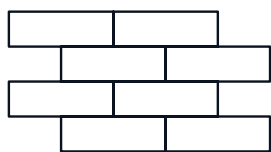

С минимальным запасом на подрезку под ширину дорожки

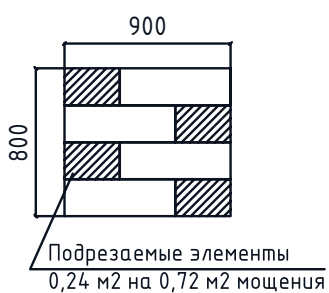

до 1 м

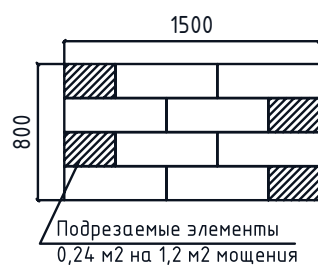
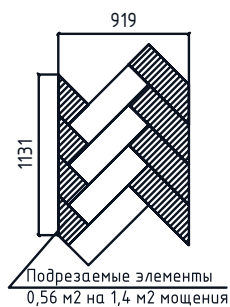

от 1 м до 1,5 м

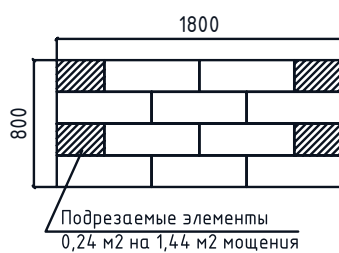

до 2 м

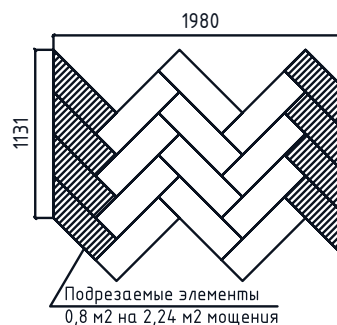

до 3 м

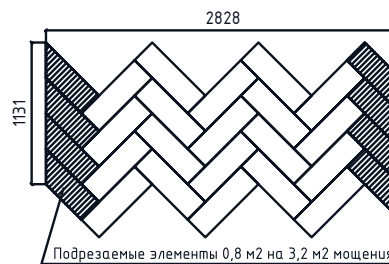

Петра

Б.11.Фсм.6

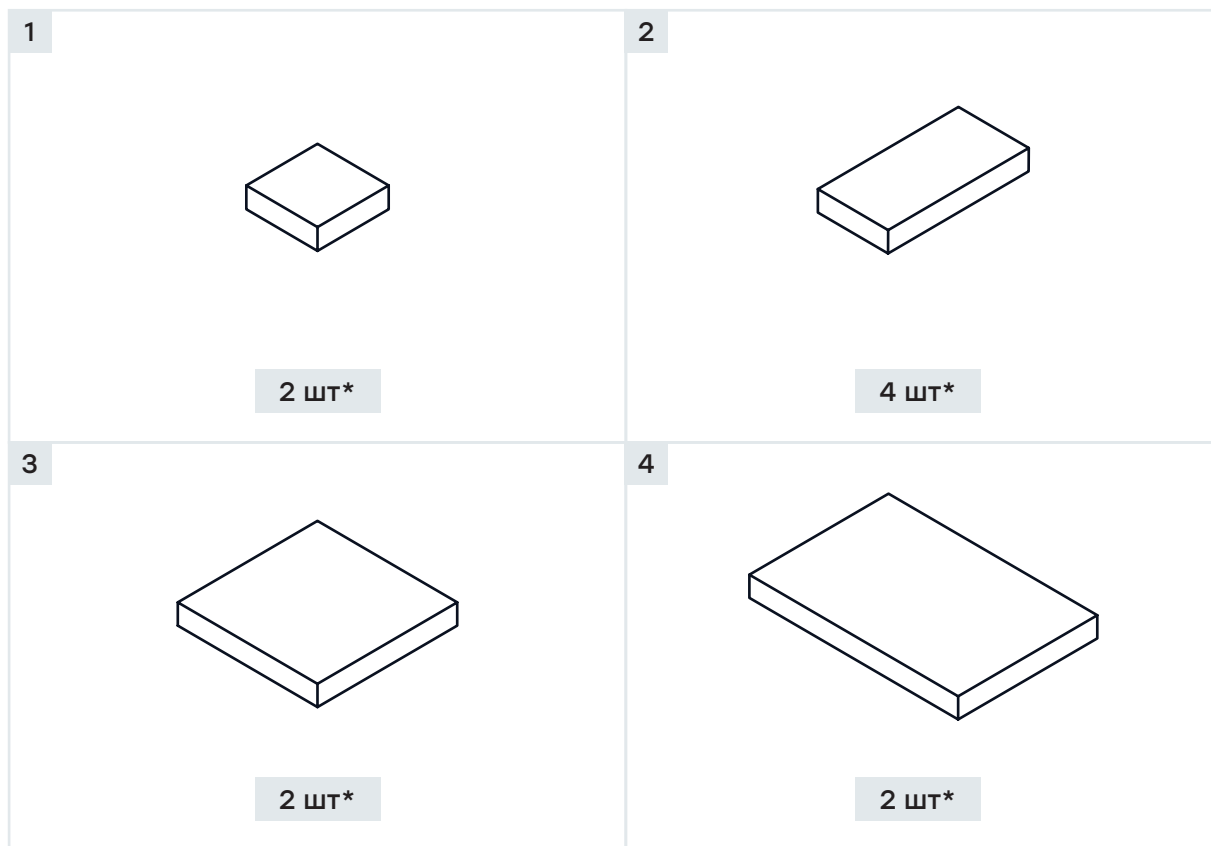

*Количество плит в одном ряду поддона

Область применения

1. Пешеходные площади;
2. Посадочные площадки общественного транспорта;
3. Велосипедные дорожки;
4. Площади;
5. Пошаговые дорожки.

Характеристики и габариты

Толщина, мм	60
Класс прочности на сжатие	B25
Марка по морозостойкости	F ₂ 200
Класс истираемости	G1
Водопоглощение	<6%

Особенности: Комбинация из четырёх камней. Из-за большой длины имеет высокую собственную массу, а также по этой плите запрещено перемещаться любой технике. Выкладка ведётся хаотично, используя все плиты, т.к. отсутствует типовой рисунок укладки.

Раскладки плиты

Паттерн отсутствует.
Раскладка для "заливки":

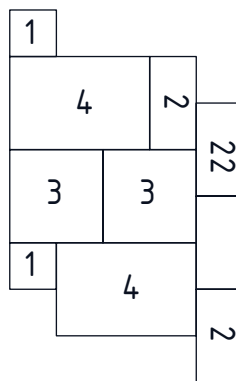

Выкладка ведётся хаотично, используя все имеющиеся плиты

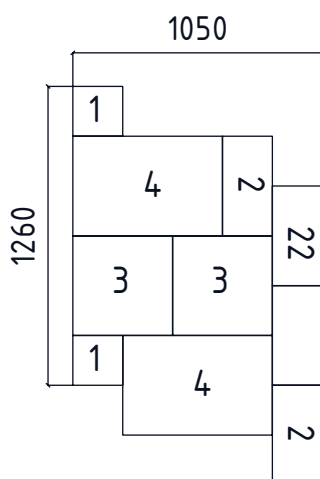

до 1 м

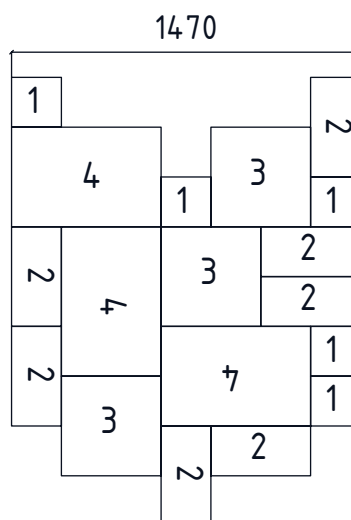

от 1 м до 1,5 м

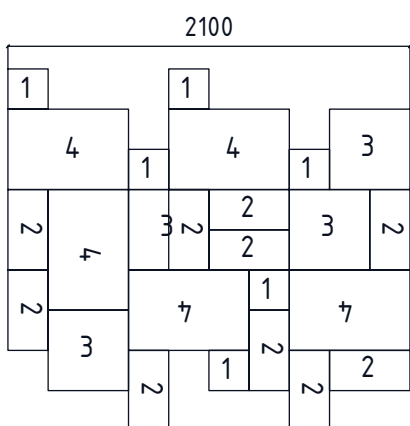

до 2 м

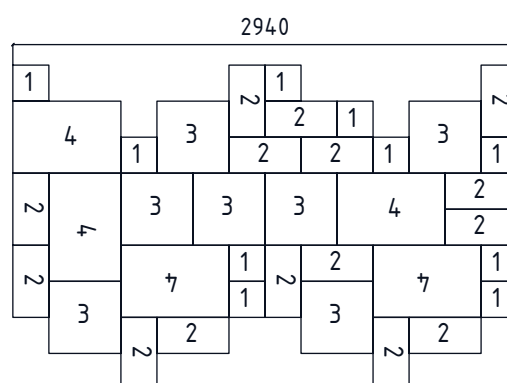

до 3 м

Прямоугольник 100x200

А.2.П.4

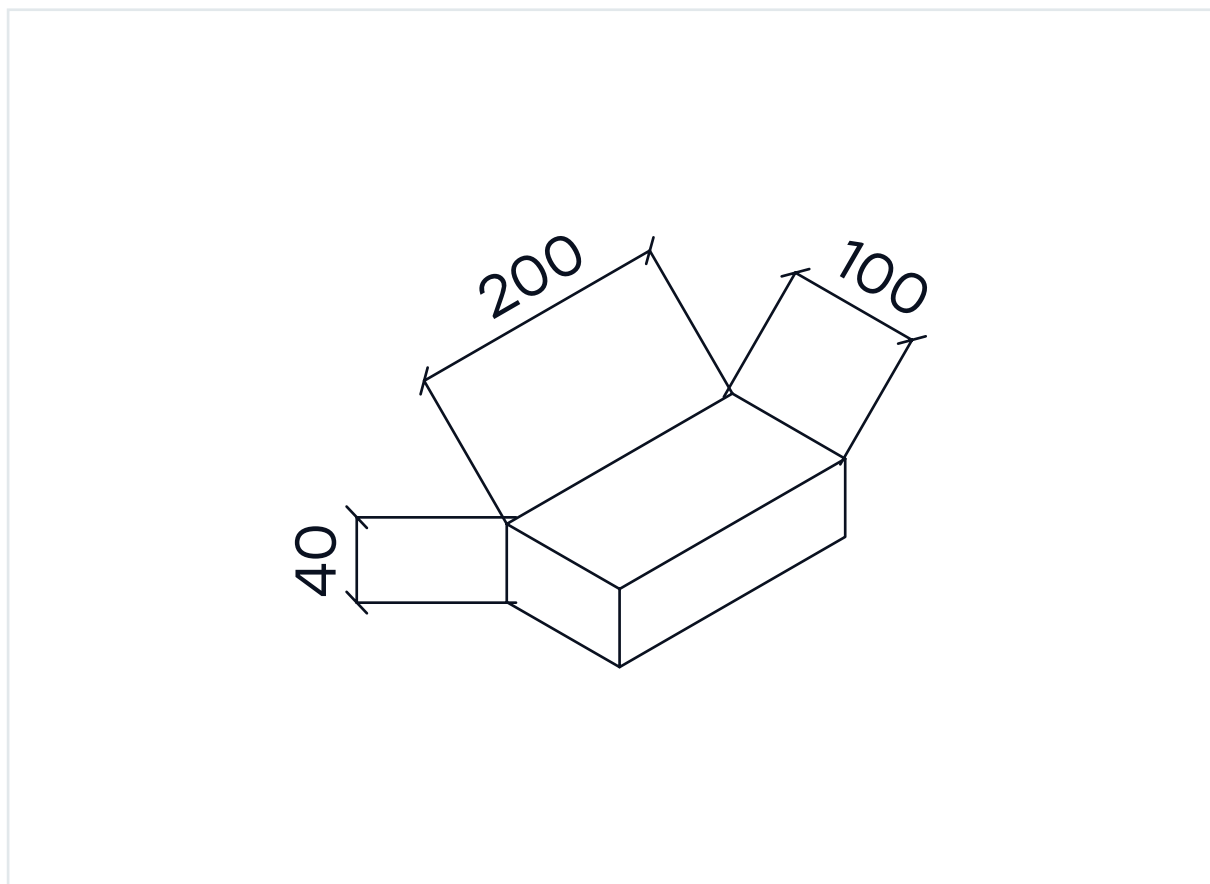

Область применения

1. Пешеходные площади;
2. Посадочные площадки общественного транспорта;
3. Велосипедные дорожки;
4. Площади;

Характеристики и габариты

Толщина, мм	40
Класс прочности на сжатие	B25
Марка по морозостойкости	F ₂ 200
Класс истираемости	G1
Водопоглощение	<6%

Особенности: Множество вариантов рисунка мощения, приспособленность к применению плиты производителя работ. Не рекомендуется наезжать технике.

Раскладки плиты

Возможный вариант бесконечного паттерна одного ряда плиты с поддона

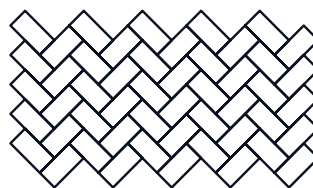
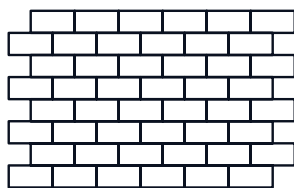

С минимальным запасом на подрезку под ширину дорожки

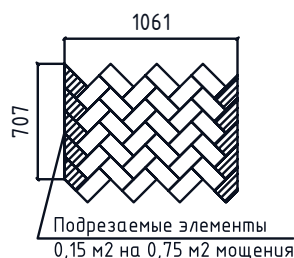
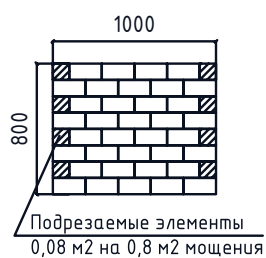

до 1 м

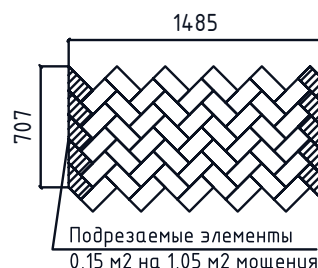

от 1 м до 1,5 м

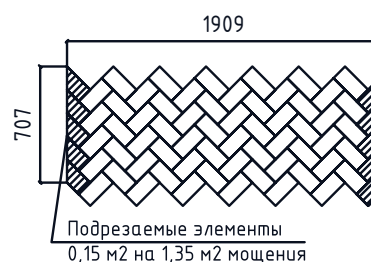

до 2 м



до 3 м

Прямоугольник 600х300

Б.5.П.8

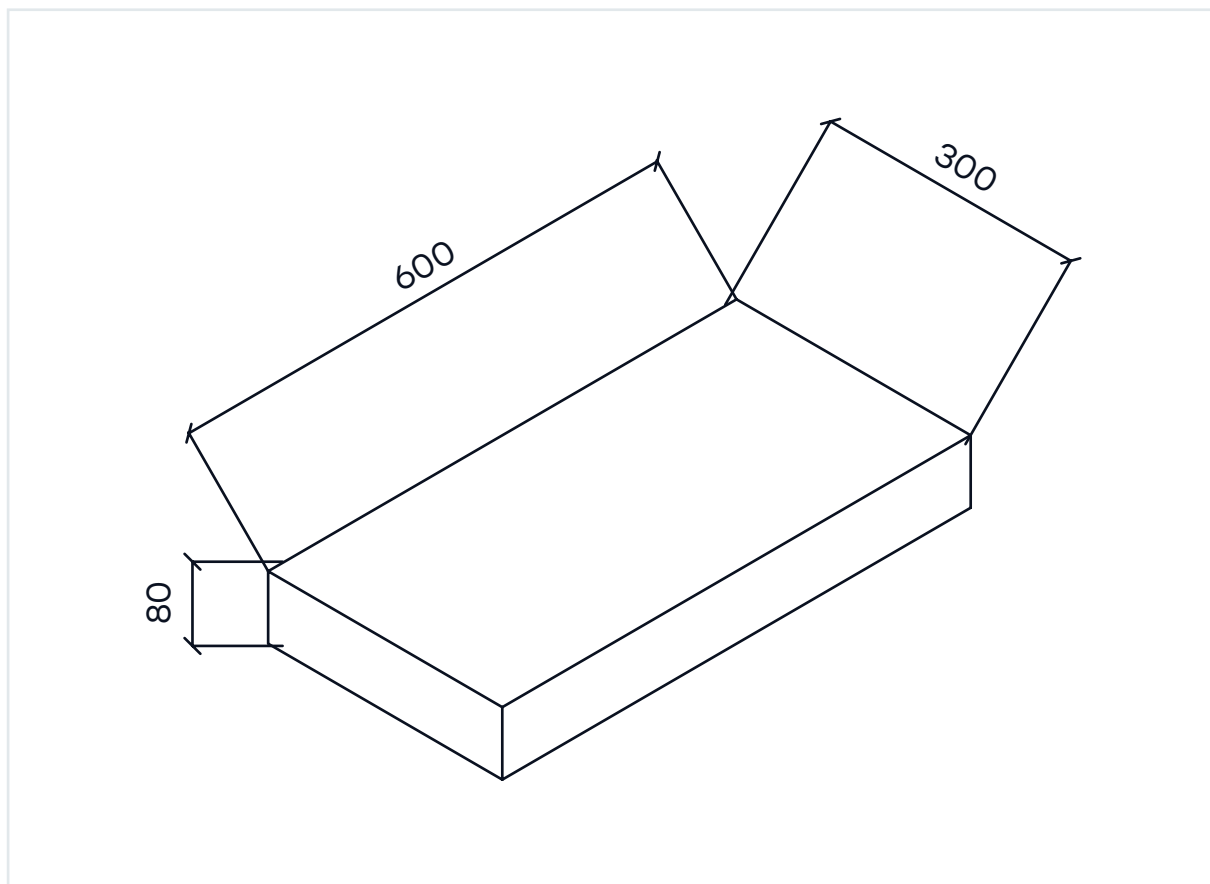

Область применения

1. Пешеходные площади;
2. Посадочные площадки общественного транспорта;
3. Велосипедные дорожки;
4. Площади;
5. Пошаговые дорожки.

Характеристики и габариты

Толщина, мм	80
Класс прочности на сжатие	B25
Марка по морозостойкости	F ₂ 200
Класс истираемости	G1
Водопоглощение	<6%

Особенности: Из-за большой длины имеет высокую собственную массу, а также по этой плите запрещено перемещаться любой техникой.

Раскладки плиты

Возможный вариант бесконечного паттерна одного ряда плиты с поддона

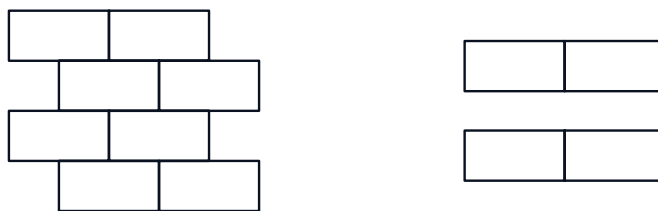

С минимальным запасом на подрезку под ширину дорожки

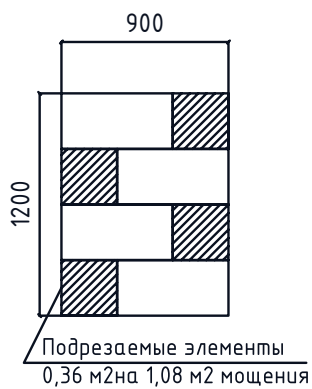

до 1 м

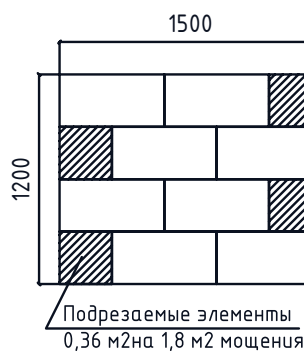

от 1 м до 1,5 м

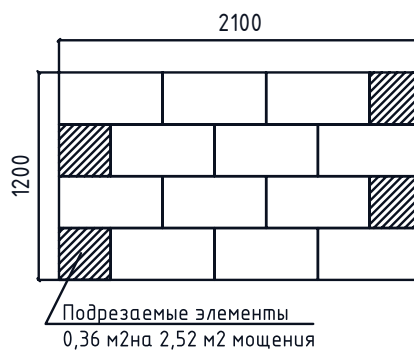

до 2 м



до 3 м

Прямоугольник 900х300

Б.15.П.8

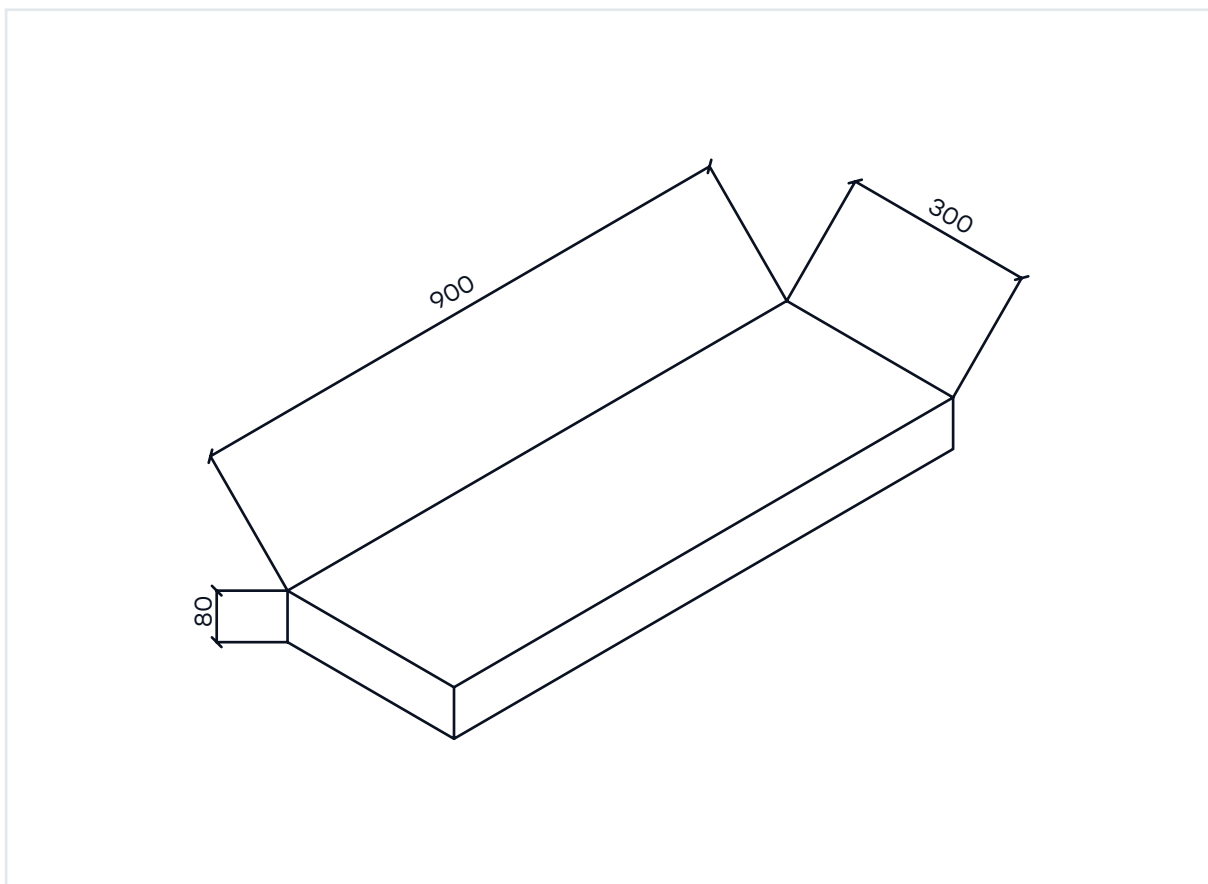

Область применения

1. Пешеходные площади;
2. Посадочные площадки общественного транспорта;
3. Велосипедные дорожки;
4. Площади;
5. Пошаговые дорожки.

Характеристики и габариты

Толщина, мм	80
Класс прочности на сжатие	B25
Марка по морозостойкости	F ₂ 200
Класс истираемости	G1
Водопоглощение	<6%

Особенности: Из-за большой длины имеет высокую собственную массу, а также по этой плите запрещено перемещаться любой техникой.

Раскладки плиты

Возможный вариант бесконечного паттерна одного ряда плиты с поддона



С минимальным запасом на подрезку под ширину дорожки

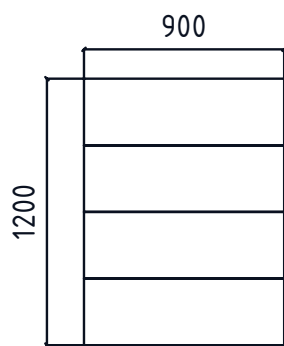

до 1 м

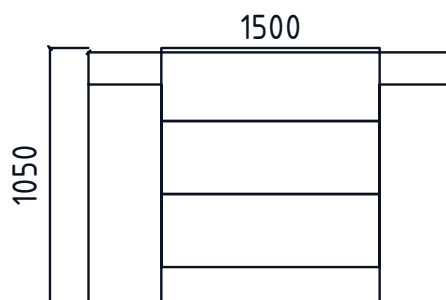

от 1 м до 1,5 м

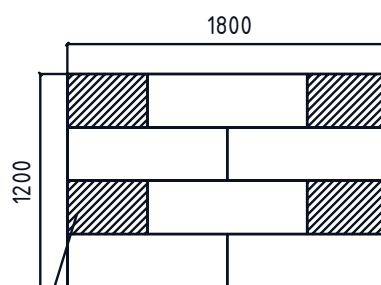

до 2 м

Подрезаемые элементы
0,54 м² на 2,16 м² мощения

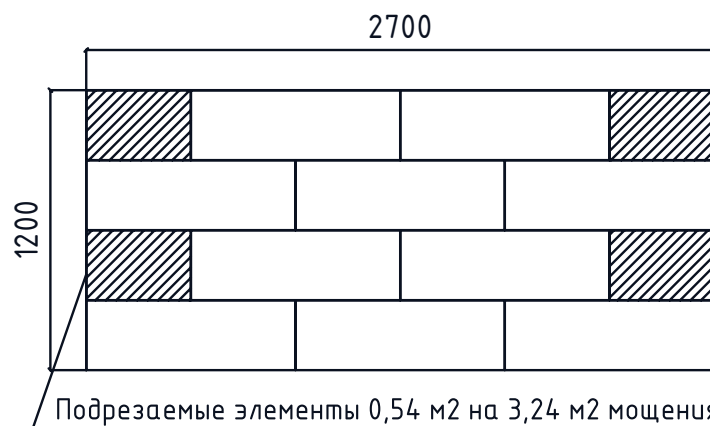

Подрезаемые элементы 0,54 м² на 3,24 м² мощения

до 3 м

Регата

Б.18.Псм.6

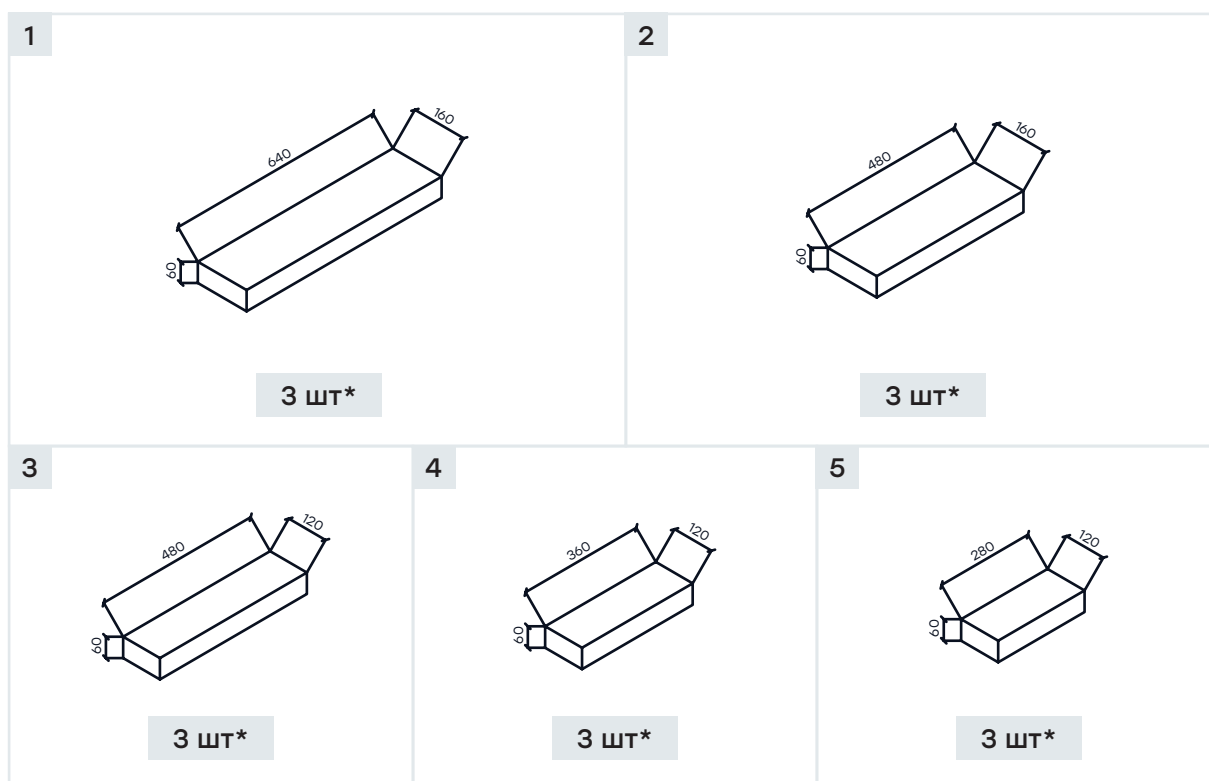

*Количество плит в одном ряду поддона

Область применения

1. Пешеходные площади;
2. Посадочные площадки общественного транспорта;
3. Велосипедные дорожки;
4. Площади;
5. Пошаговые дорожки.

Характеристики и габариты

Толщина, мм	60
Класс прочности на сжатие	B25
Марка по морозостойкости	F ₂ 200
Класс истираемости	G1
Водопоглощение	<6%

Особенности: Комбинация из пяти камней 2х различных видов по ширине. Выкладка осуществляется полосами поочерёдно. Запрещено перемещаться любой техникой.

Раскладки плиты

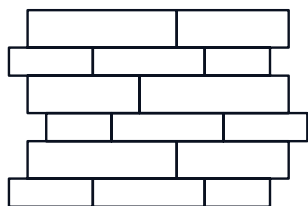

Возможный вариант
бесконечного паттерна
одного ряда плиты с поддона

С минимальным запасом на подрезку под ширину дорожки

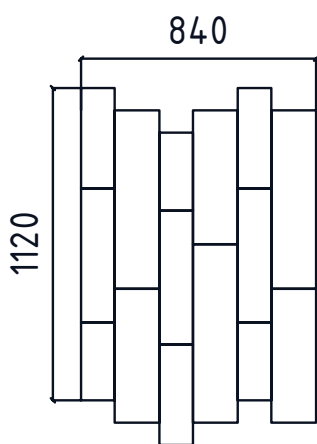

до 1 м

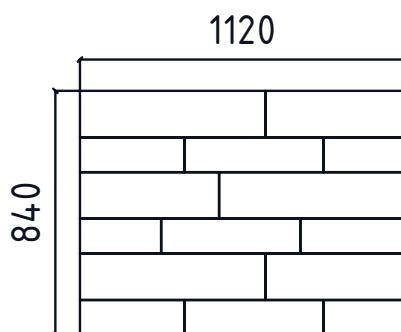

от 1 м до 1,5 м

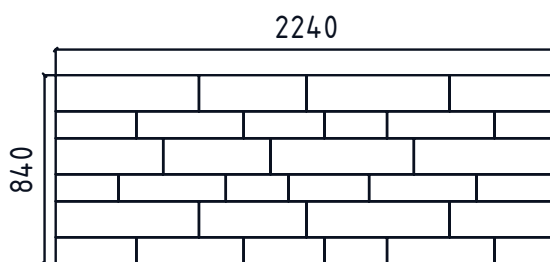

до 2 м

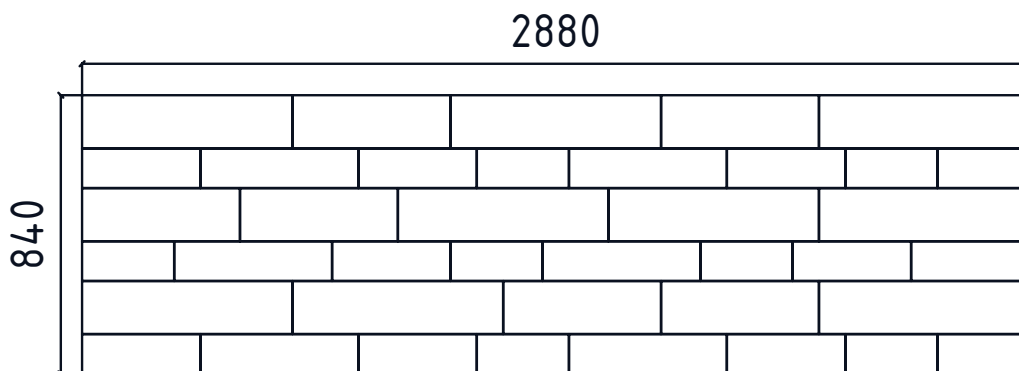

до 3 м

Рутрум

Б.2.Псм.8

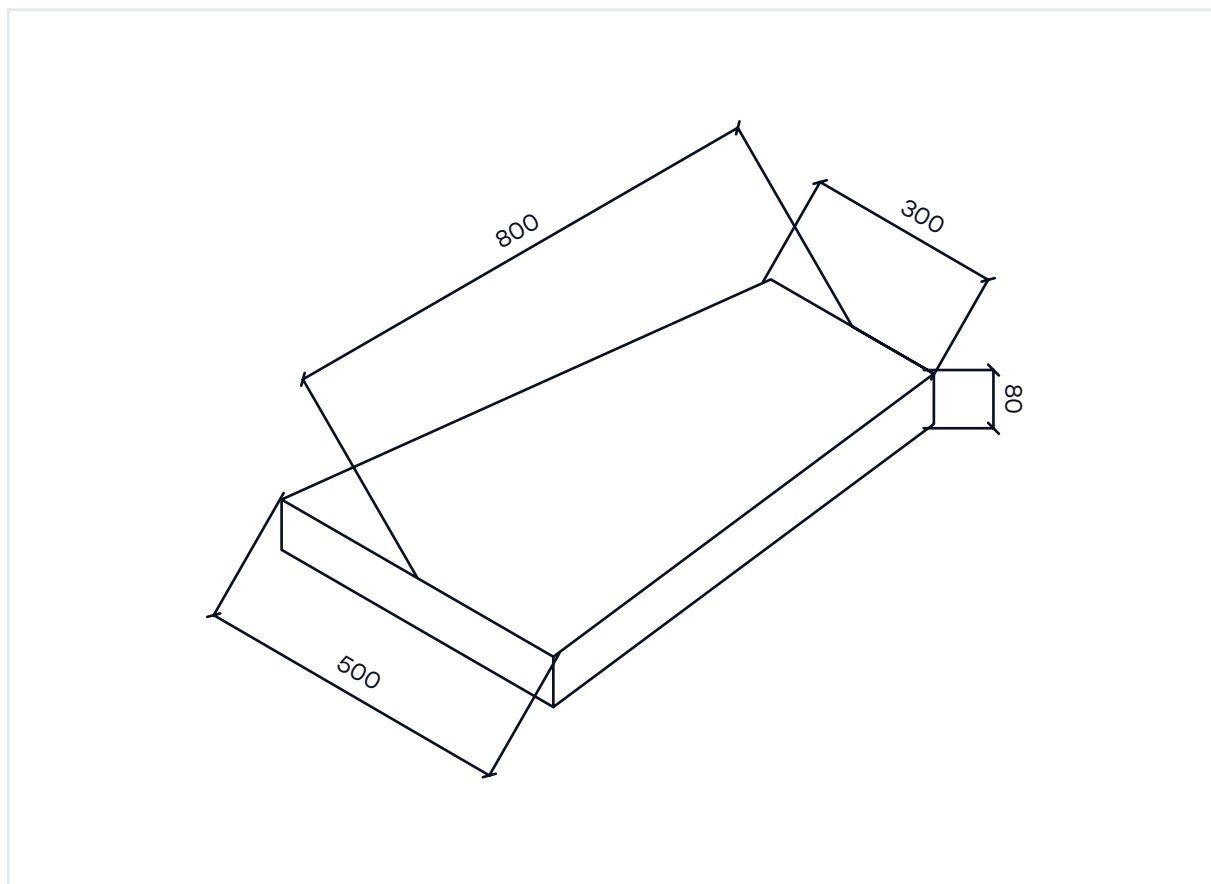

Область применения

1. Пешеходные площади;
2. Посадочные площадки общественного транспорта;
3. Велосипедные дорожки;
4. Площади.

Характеристики и габариты

Толщина, мм	80
Класс прочности на сжатие	B25
Марка по морозостойкости	F ₂ 200
Класс истираемости	G1
Водопоглощение	<6%

Особенности: Большая трапецевидная форма подходит для больших правильных участков покрытия и пошаговых дорожек. Запрещён наезд транспортных средств.

Раскладки плиты

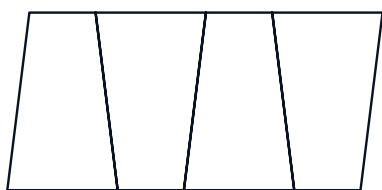

Возможный вариант
бесконечного паттерна
одного ряда плиты с поддона

С минимальным запасом на подрезку под ширину дорожки

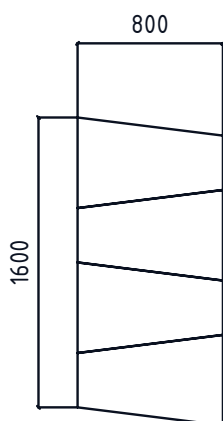

до 1 м

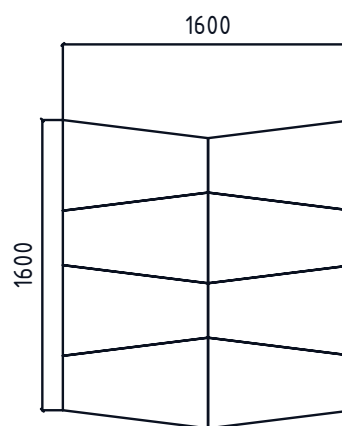

от 1 м до 1,5 м

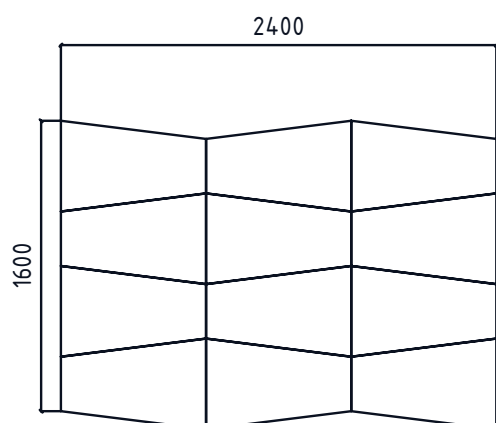

до 2 м

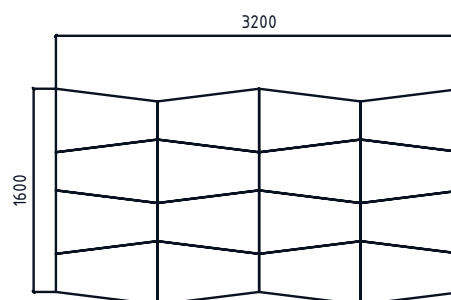

до 3 м

Старый город

А.1.Фсм.4

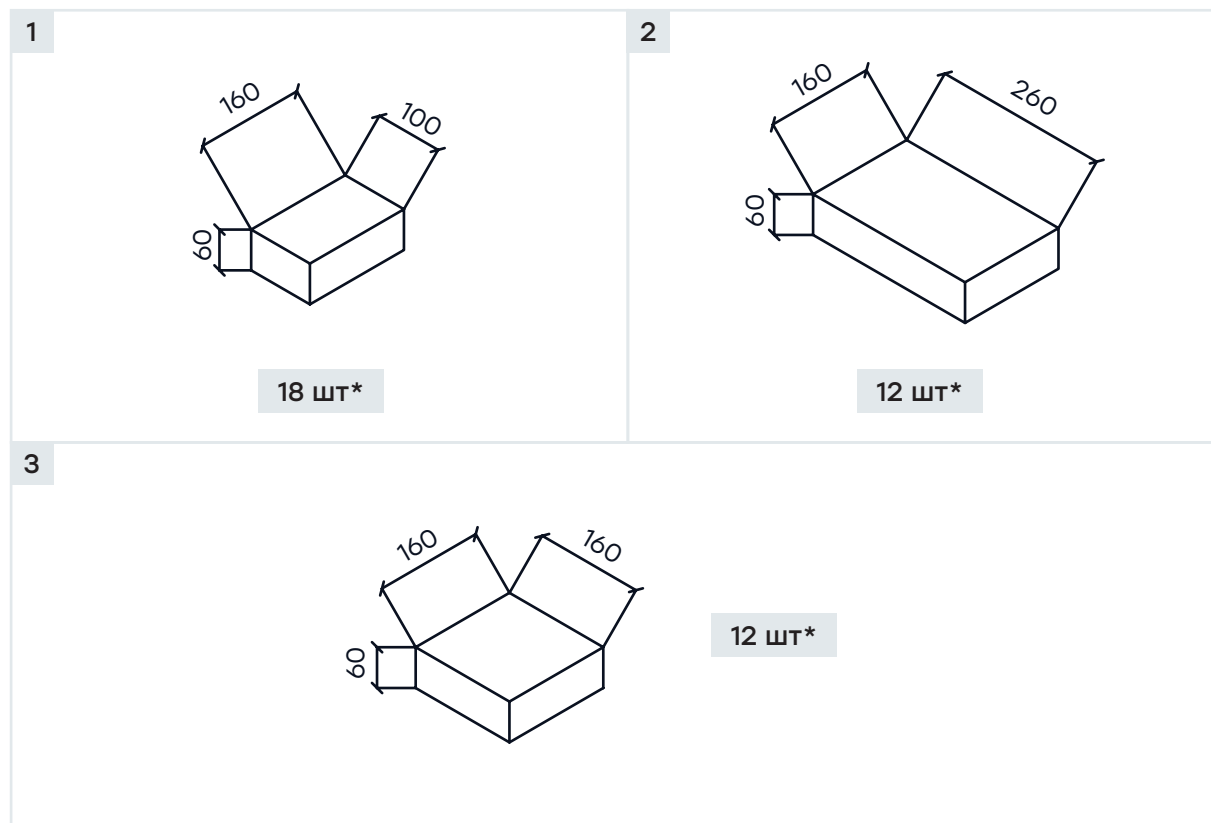

*Количество плит в одном ряду поддона

Область применения

1. Пешеходные площади;
2. Посадочные площадки общественного транспорта;
3. Велосипедные дорожки;
4. Площади;

Характеристики и габариты

Толщина, мм	40
Класс прочности на сжатие	B25
Марка по морозостойкости	F ₂ 200
Класс истираемости	G1
Водопоглощение	<6%

Особенности: Комплект из трёх камней, укладка осуществляется в хаотичном порядке или по типовой раскладке, но перемешивая плиту из разных поддонов.

Раскладки плиты

3	2	1	2	1	3	1	
3	1	3	2	2	1	1	
3	2	3	1	1	2	1	
2	3	2	1	1	2		
1	3	3	1	2	1	1	3
2	3	1	3	1	1	2	

Возможный вариант
бесконечного паттерна
одного ряда плиты с поддона

С минимальным запасом на подрезку под ширину дорожки

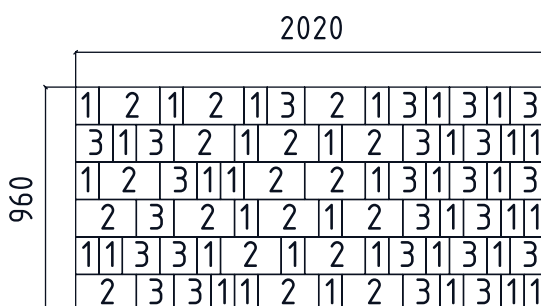
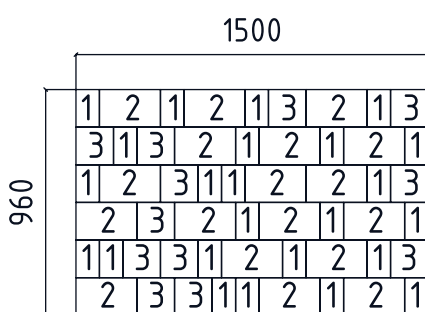
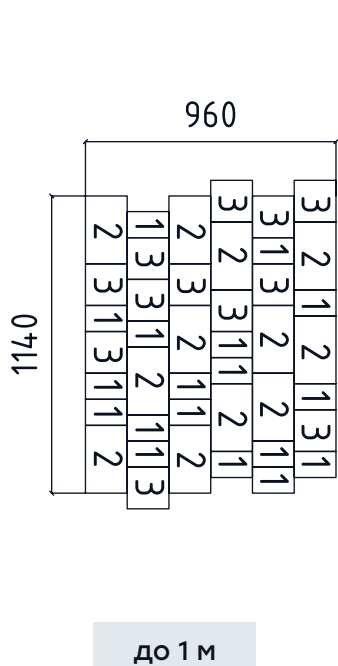

Табула

Б.16.Псм.8

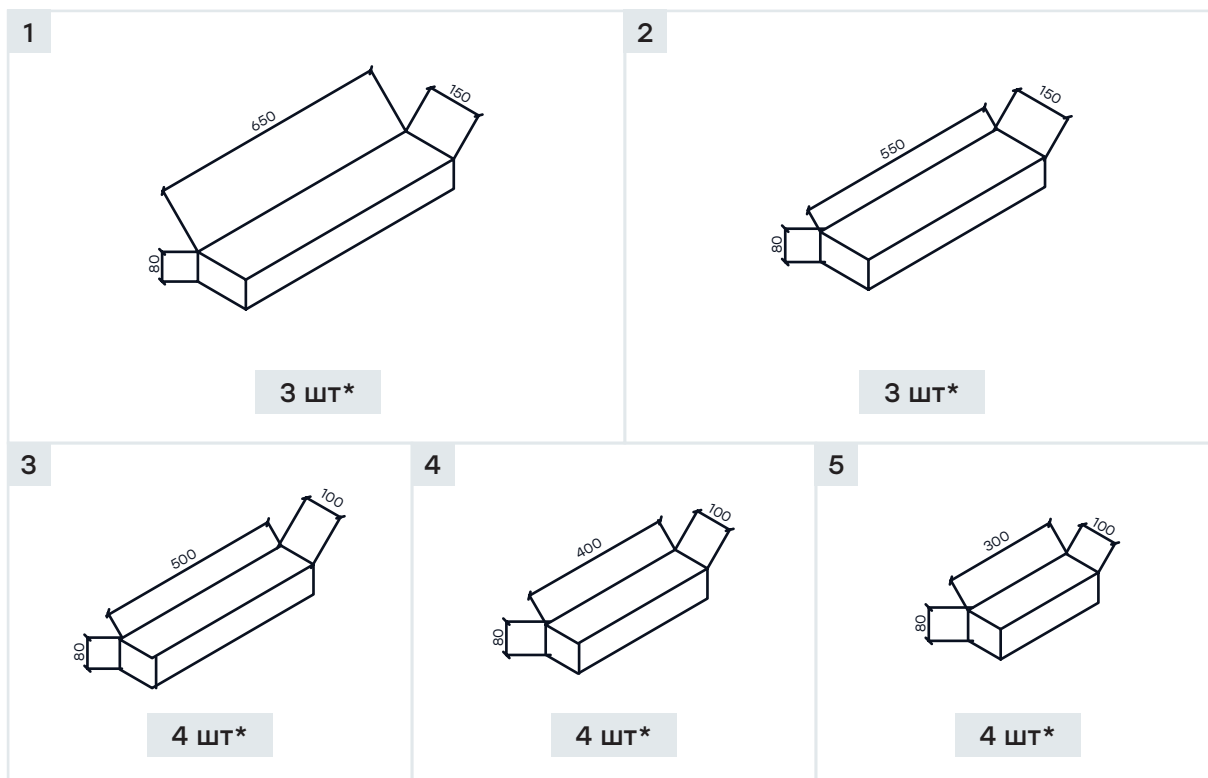

*Количество плит в одном ряду поддона

Область применения

1. Пешеходные площади;
2. Посадочные площадки общественного транспорта;
3. Велосипедные дорожки;
4. Площади;
5. Пошаговые дорожки.

Характеристики и габариты

Толщина, мм	80
Класс прочности на сжатие	B25
Марка по морозостойкости	F ₂ 200
Класс истираемости	G1
Водопоглощение	<6%

Особенности: Комбинация из Пяти камней 2х различных видов по ширине. Выкладка осуществляется полосами поочерёдно. Запрещено перемещаться любой техникой.

Раскладки плиты

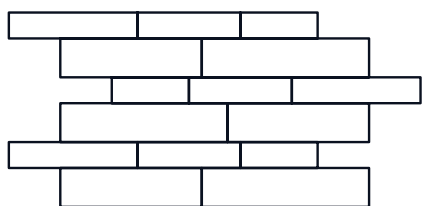

Возможный вариант
бесконечного паттерна
одного ряда плиты с поддона

С минимальным запасом на подрезку под ширину дорожки



до 1 м

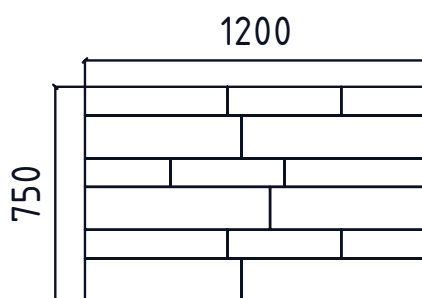

от 1 м до 1,5 м

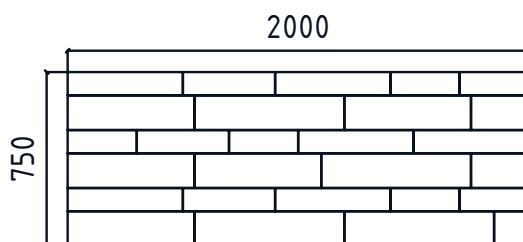

до 2 м

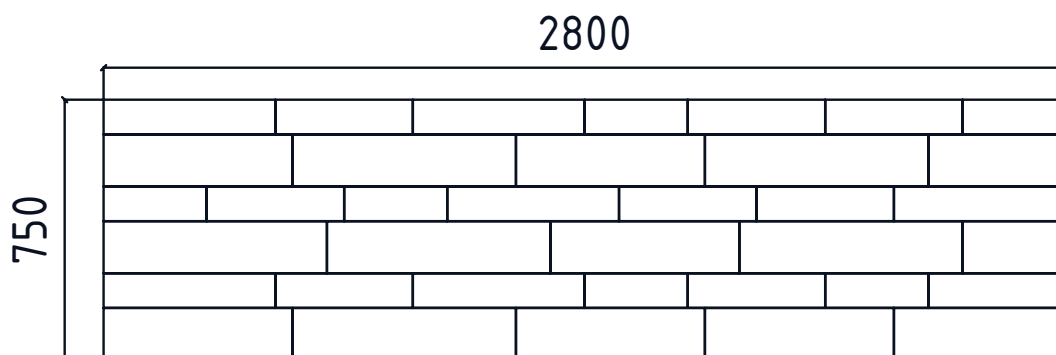

до 3 м

Трио

Б.10.Фсм.6

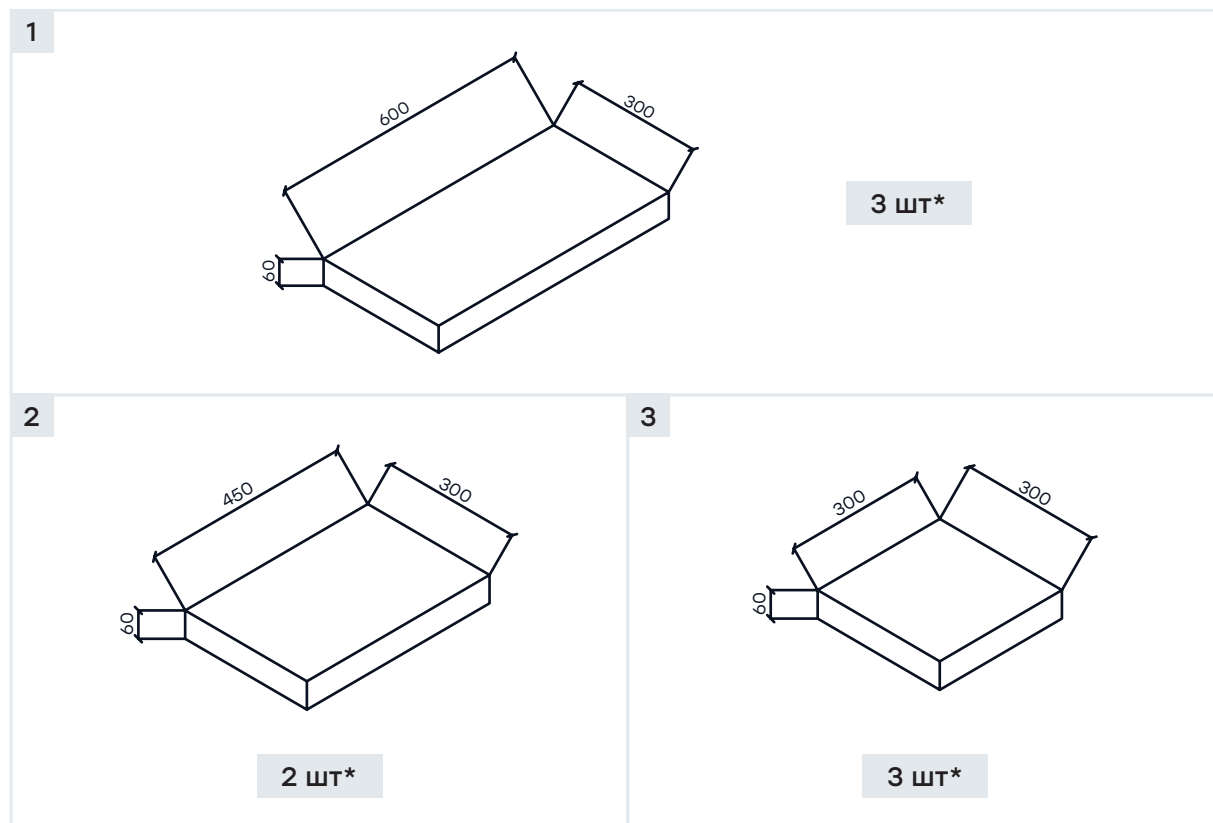

*Количество плит в одном ряду поддона

Область применения

1. Пешеходные площади;
2. Посадочные площадки общественного транспорта;
3. Велосипедные дорожки;
4. Площади;
5. Пошаговые дорожки.

Характеристики и габариты

Толщина, мм	60
Класс прочности на сжатие	B25
Марка по морозостойкости	F ₂ 200
Класс истираемости	G1
Водопоглощение	<6%

Особенности: Комбинация из трёх камней. Из-за больших размеров имеет высокую собственную массу, а также по этой плите запрещено перемещаться любой техникой.

Раскладки плиты



Возможный вариант
бесконечного паттерна
одного ряда плиты с поддона

С минимальным запасом на подрезку под ширину дорожки

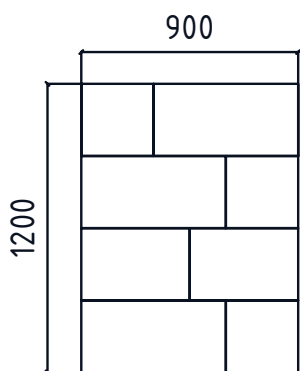

до 1 м

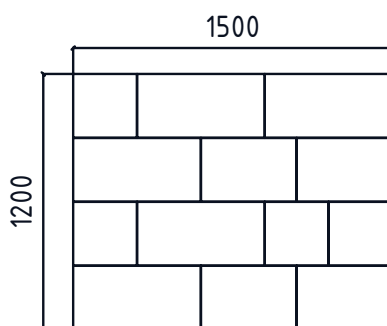

от 1 м до 1,5 м

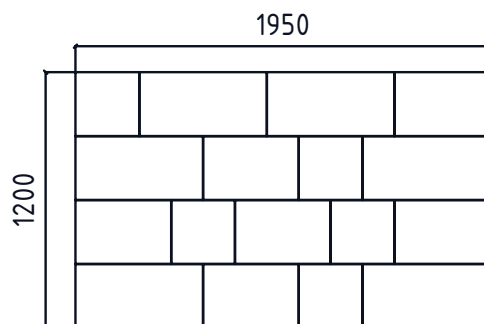

до 2 м

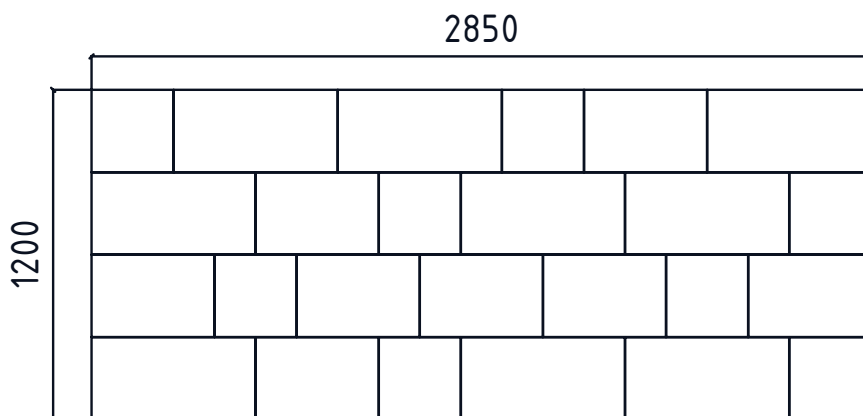

до 3 м

Туртур

Б.3.Фсм.8

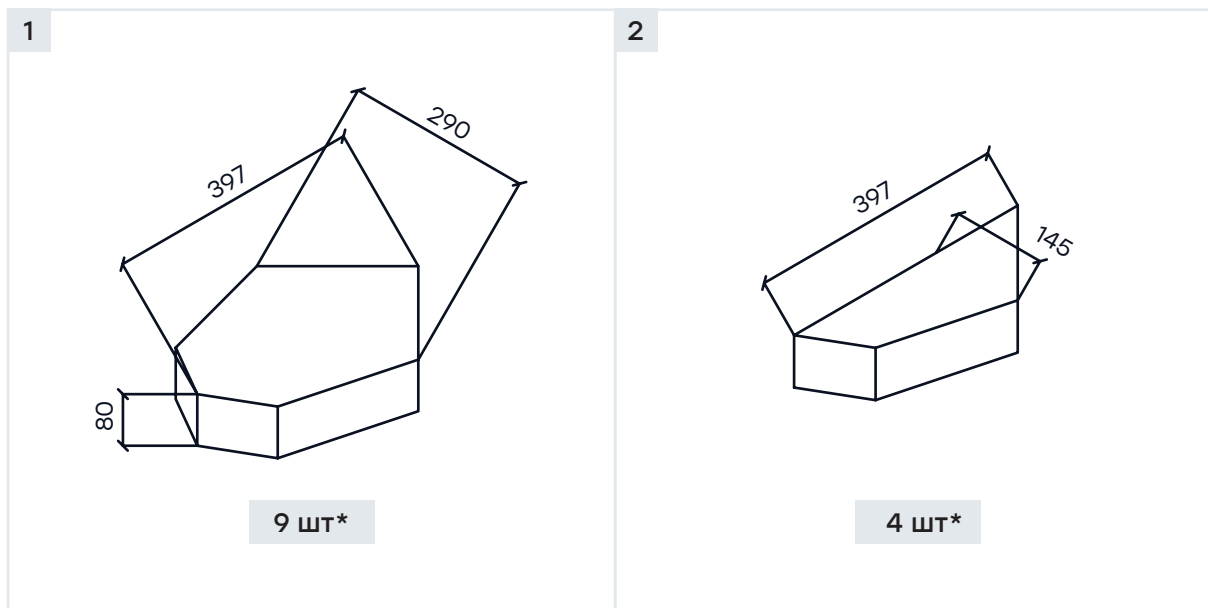

*Количество плит в одном ряду поддона

Область применения

1. Пешеходные площади;
2. Посадочные площадки общественного транспорта;
3. Велосипедные дорожки;
4. Площади;
5. Пошаговые дорожки.

Характеристики и габариты

Толщина, мм	80
Класс прочности на сжатие	B25
Марка по морозостойкости	F ₂ 200
Класс истираемости	G1
Водопоглощение	<6%

Особенности: Состоит из 2х видов плиты: целой и доборной половины. Из-за большой длины имеет высокую собственную массу, а также по этой плите запрещено перемещаться любой технике.

Для мощения с минимальной подрезкой рекомендуем подбирать ширину тропинок и площадей мощения кратно 885 (900) мм, но обязательно необходимо учитывать направления рисунка мощения.

При мощении пространств шириной более 885 мм, например, 1770 мм появляются остаточные доборные элементы. Для максимизации использования всех плит рекомендуется укладывать их в случайных местах по ходу кладки.

Раскладки плиты

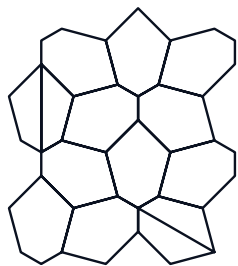

Возможный вариант
бесконечного паттерна
одного ряда плиты с поддона

С минимальным запасом на подрезку под ширину дорожки

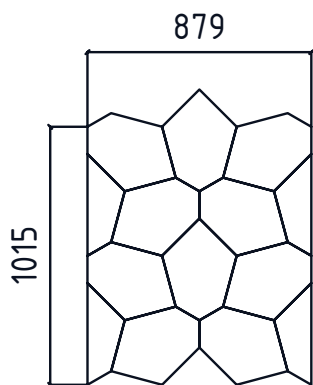

до 1 м

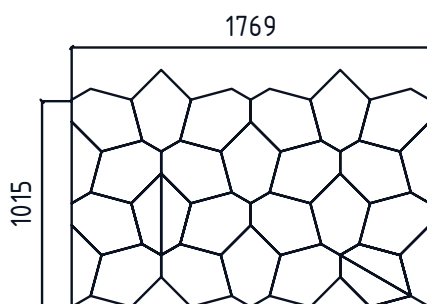

от 1 м до 1,5 м

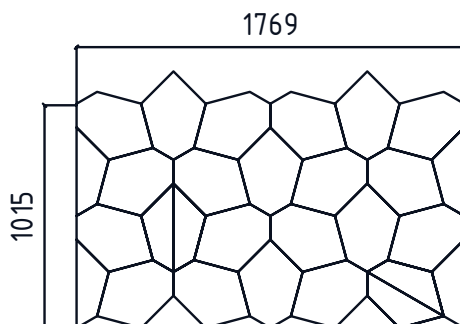

до 2 м

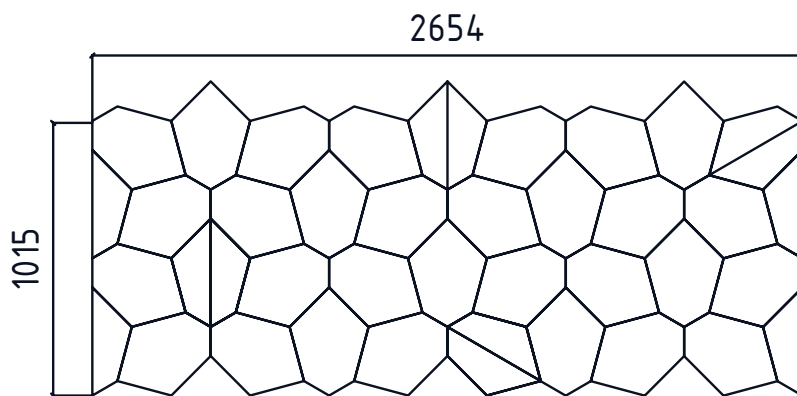

до 3 м

Трапеция

Б.1.Т.8

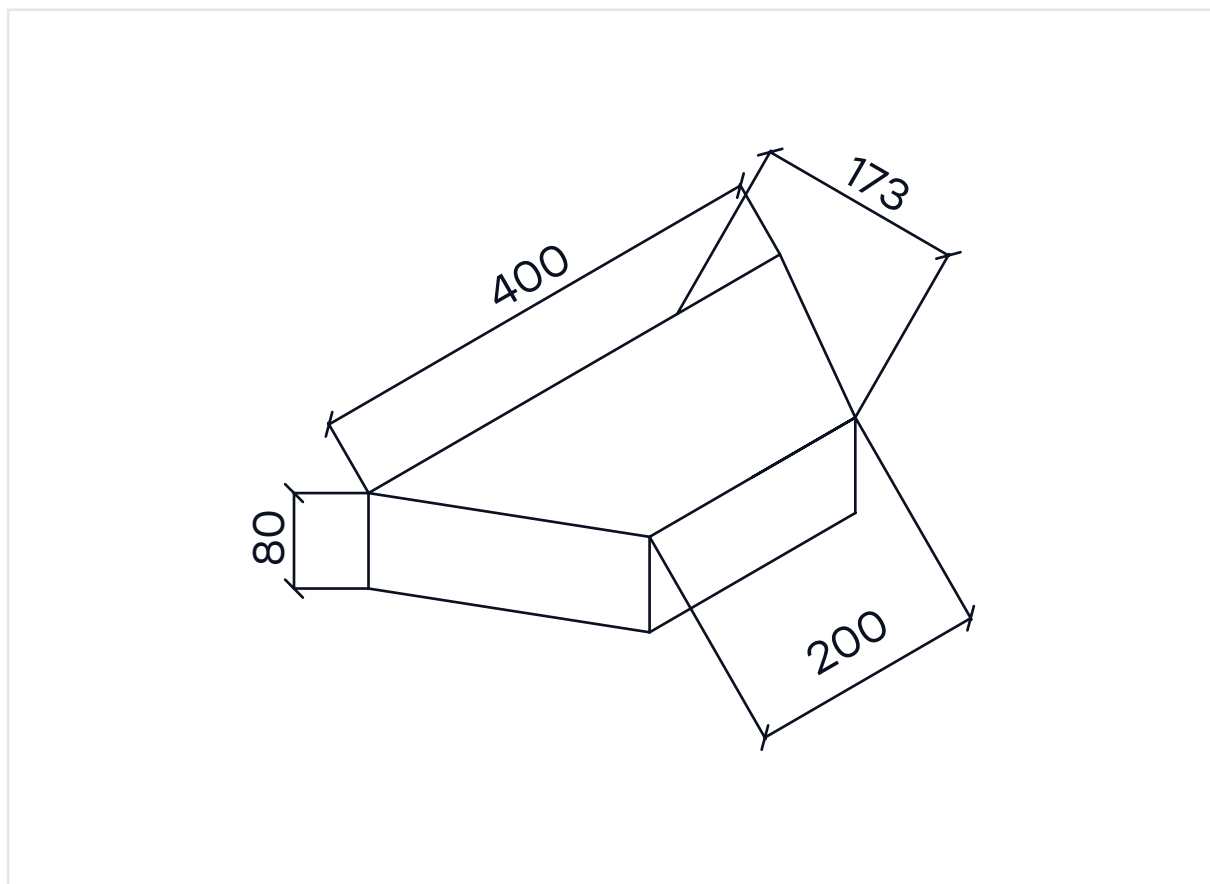

Область применения

1. Пешеходные площади;
2. Посадочные площадки общественного транспорта;
3. Велосипедные дорожки;
4. Площади;
5. Пошаговые дорожки.

Характеристики и габариты

Толщина, мм	80
Класс прочности на сжатие	B25
Марка по морозостойкости	F ₂ 200
Класс истираемости	G1
Водопоглощение	<6%

Особенности: Из-за большой длины имеет высокую собственную массу, а также по этой плите запрещено перемещаться любой техникой.

Раскладки плиты

Возможный вариант бесконечного паттерна одного ряда плиты с поддона



С минимальным запасом на подрезку под ширину дорожки

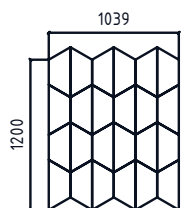

до 1 м

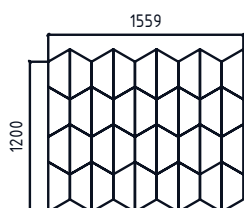
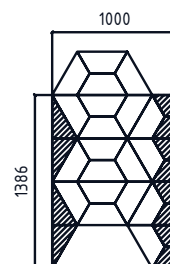

от 1 м до 1,5 м

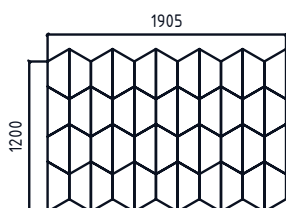
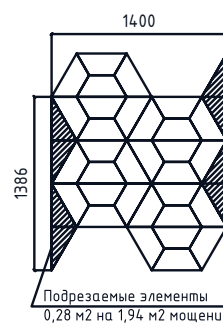

до 2 м

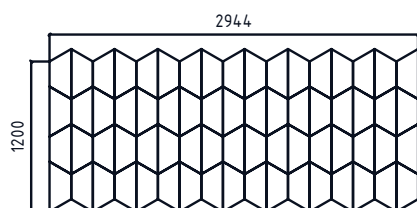
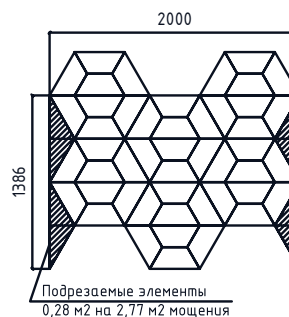

до 3 м

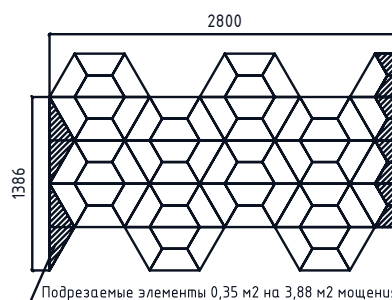

Квадрат 600х600

Б.5.К.6

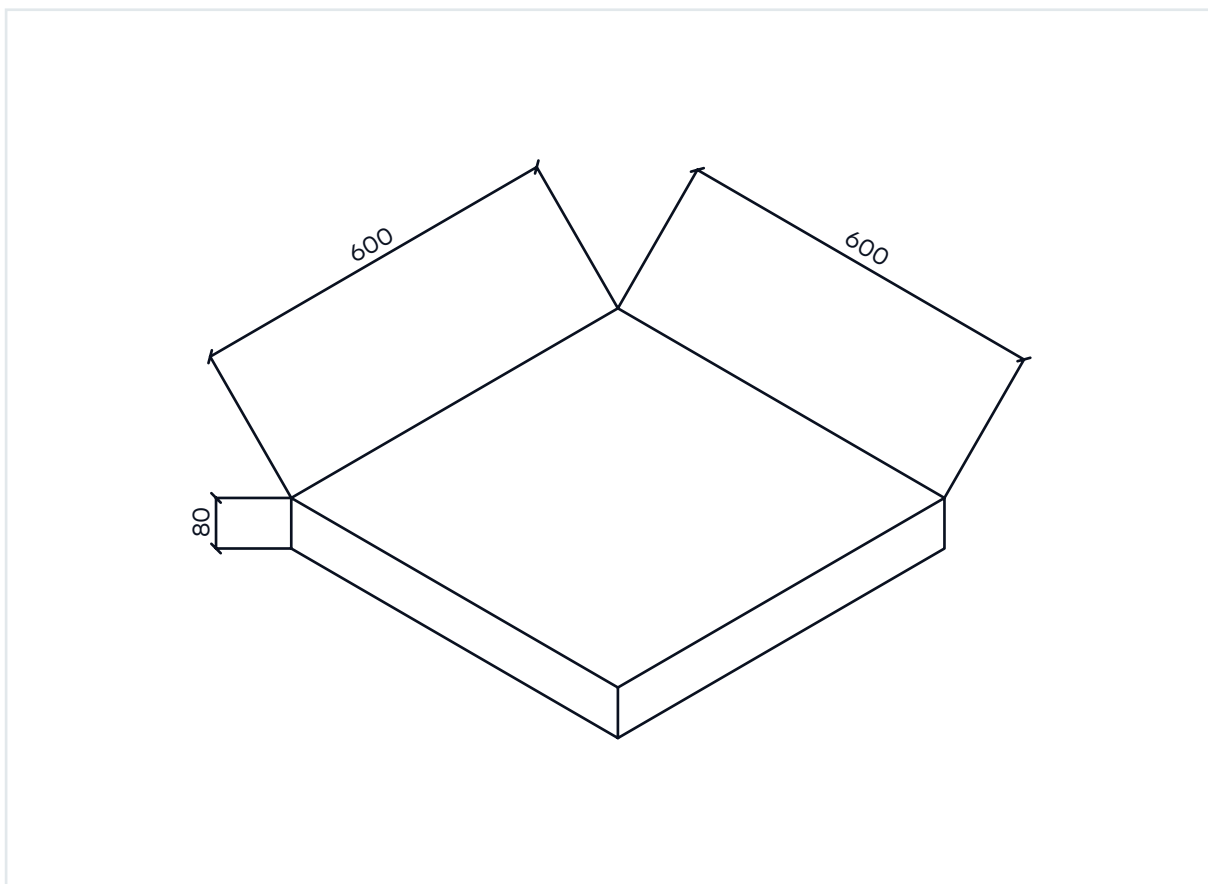

Область применения

1. Пешеходные площади;
2. Посадочные площадки общественного транспорта;
3. Велосипедные дорожки;
4. Пошаговые дорожки.

Характеристики и габариты

Толщина, мм	80
Класс прочности на сжатие	B25
Марка по морозостойкости	F ₂ 200
Класс истираемости	G1
Водопоглощение	<6%

Особенности: Из-за больших габаритов имеет высокую собственную массу, а также по этой плите запрещено перемещаться любой техникой. Удобно мостить большие правильные площади.

Раскладки плиты

Возможный вариант бесконечного паттерна одного ряда плиты с поддона

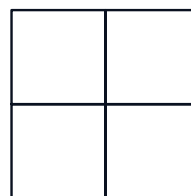
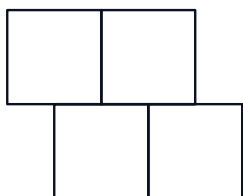

С минимальным запасом на подрезку под ширину дорожки

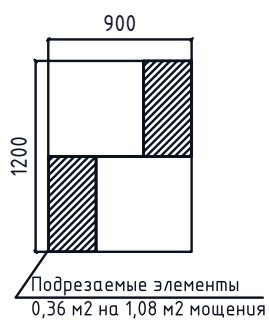

до 1 м

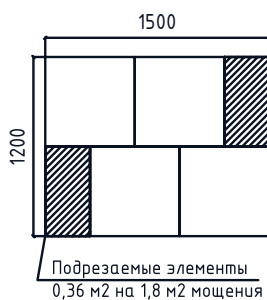
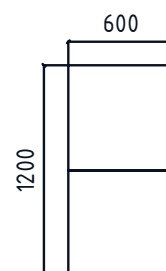

от 1 м до 1,5 м

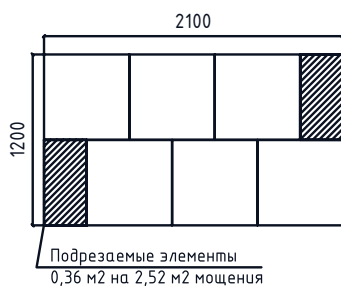
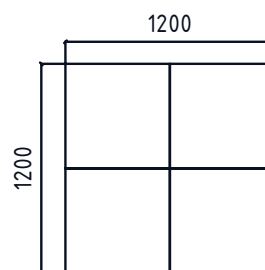

до 2 м

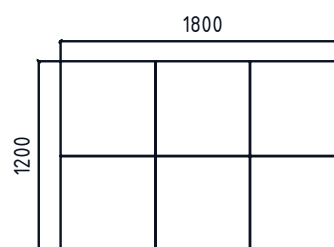

до 3 м

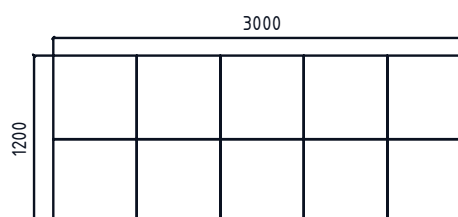

Нормы погрузки Завод Ялutorовск

Наименование продукции	В ряду		В поддоне		Средний вес, кг*		В машине 20т		
	Шт.	м2	Рядов	колво штук	м2	1 шт.	Поддон	Поддонов	м2
КВАДРАТ									
Б.3.К.6 (100x100x60)	99	0,99	12	1188	11,88	1,3	1 579	12	142,56
Б.2.К.6 (200x200x60)	30	1,20	12	360	14,40	5	1 979	10	144,00
Б.1.К.6 (300x300x60)	12	1,08	13	156	14,04	12	1 938	10	140,40
Б.6.К.6 (400x400x60)	6	0,96	13	78,00	12,48	21,7	1 728	11	137,28
Б.5.К.6 (500x500x60)	4	1,00	13	52	13,00	34	1 803	11	143,00
Б.3.К.8 (100x100x80)	99	0,99	11	1 089	10,89	2	1 942	10	108,90
Б.1.К.8 (300x300x80)	12	1,08	10	120	10,80	17	1 984	10	108,00
Б.7.К.8 (600x600x80)	2	0,72	10	20	7,20	68	1 352	14	100,80
ПРЯМОУГОЛЬНИК									
А.2.П.4 (200x100x40)	54	1,08	18	972	19,44	2	1 853	10	194,40
Б.2.П.6 (200x100x60)	54	1,08	13	702	14,04	3	1 895	10	140,40
Б.2.П.8 (200x100x80)	54	1,08	10	540	10,80	3,52	1 935	10	108,00
Б.5.П.8 (600x300x80)	6	1,08	10	60	10,80	33	1 930	10	108,00
КЛАССИКО									
А.1.КО.4	64	1,06	18	1 152	19,08	-	1 798	11	209,88
Б.1.КО.6	72	1,12	13	936	14,56	-	1 949	10	145,60
Б.2.КО.6 (круг)	88	0,96	12	1 056	11,52	-	1 475	13	149,76
АБРИС									
Б.3.А.6	130	0,94	12	1 560	11,28	0,85-1,24	1 537	13	146,64
ЛИТОС									
Б.1.АН.6	11	1,10	13	143	14,30	7,8-19,6	1 942	10	143,00
ПАРКЕТ									
Б.4.П.6	90	0,97	12	1 080	11,64	1,43	1 579	12	139,68
Б.6.П.8	8	0,96	11	88	10,56	22,1	1 980	10	105,60
СТАРЫЙ ГОРОД									
А.1.Фсм.4	42	1,09	18	756	19,62	1,5-3,9	1 956	10	196,20
Б.1.Фсм.6	42	1,09	13	546	14,17	5,58- 2,11	1 932	10	141,70
Б.1.Фсм.8	42	1,09	10	420	10,90	7,44-2,81	1 980	10	109,00
МОЗАИКА									
Б.4.Фсм.8	6	0,815	10	60	8,15	-	1 535	13	105,95
ТРИО									
Б.10.Фсм.6	8	1,08	13	104	14,04		1 959	10	140,40
РЕГАТА									
Б.18.Псм.6	15	0,941	12	180	11,292		1 592	12	135,50
НОВИНКИ ФОРМ									
Б.7.Псм.6 (Арбор)	10	0,91	13		11,83	8,5-15,9	1 760	11	130,13
Б.1.Т.8 (Трапеция)	18	0,93	11		10,23	9,6	1 850	10	102,30
Б.3.Фсм.8 (Туртур)	14	0,89	10		8,9	10,2-20,4	1 720	11	97,90
Б.15.П.8 (Прямоугольник)	4	1,07	10		10,7	49,6	1 970	10	107,00
Б.15.П.8 (3)	3	0,81	11	33	8,8		1 701,11	11	96,80
БОРДЮРЫ									
	В ряду		В поддоне		Средний вес, кг*		В машине 20т		
	Шт.	м2	Рядов	Кол-во штук	1 шт.	Поддон	Поддонов	шт.	
БР 100.20.8.	11	-	4	44	37	1 654	12	528,00	
БРШ 50.20.8	24	-	4	96	18	1 593	12	1 152,00	
БР 100.30.15	6	-	3	18	100	1 940	10	180,00	
ГАЗОННАЯ РЕШЕТКА									
Б.1.Гр.8	5	1,2	10	50	12,00	27	1 374	14	168,00
Б.2.Гр.8	8	1,04	10	80	10,40	16,5	1 350	14	145,60
ПОДПОРНАЯ СТЕНА									
КСД-ПР-300-Ф300-2400	8		6	48		32	1 616	12	576,00
КИРПИЧ									
КСЛ-ПР (250x85x65)	64		10	640		2,832	1 847	10	6 400,0

Примечание:

· Погрузка продукции осуществляется вилочным погрузчиком только на автотранспорт с открывающимися бортами.

Нормы погрузки Завод Екатеринбург

Наименование продукции	В ряду		В поддоне			Средний вес, кг*		В машине 20т	
	Шт.	м2	Рядов	колво штук	м2	1 шт.	Поддон	Поддонов	м2
КВАДРАТ									
Б.2.К.8 (200x200x80)	30	1,20	10	300	12,00		2 260	8	96
Б.1.К.8 (300x300x80)	12	1,08	10	120	10,80	17	1 984	10	108
ПРЯМОУГОЛЬНИК									
Б.2.П.6 (200x100x60)	54	1,08	13	702	14,04	3	1 895	10	140,4
Б.5.П.8 (600*300*80)	6	1,08	10	60	10,80	33	1 930	10	108
КЛАССИКО									
Б.3.КО.6	76	1,08	13	988	14,04	-	1 972	10	140,4
АБРИС									
Б.3.А.6	130	0,94	12	1 560	11,28	0,85-1,24	1 537	13	146,64
ЛИТОС									
Б.1.АН.6	11	1,10	13	143	14,30	7,8-19,6	1 942	10	143
ПАРКЕТ									
Б.6.П.8 (10)	10	1,20	10	100	12,00	22,1	2 350	8	96
СТАРЫЙ ГОРОД									
А.1.Фсм.4	42	1,09	18	756	19,62	1,5-3,9	1 856	10	196,2
Б.1.Фсм.6	42	1,09	13	546	14,17	5,58- 2,11	1 932	10	141,7
Б.1.Фсм.8	42	1,09	10	420	10,90	7,44-2,81	1 980	10	109
МОЗАИКА									
Б.4.Фсм.8	6	0,815	10	60	8,15	-	1 535	13	105,95
НОВИНКИ ФОРМ									
Б.2.Фсм.6 (Урбан)	49	1,12	12		13,44	1,2-5,1	1 852	10	134,4
Б.11.Фсм.6 (Петра)	10	1,30	11		14,3	5,7-35,2	2 120	9	128,7
Б.2.Т.8 (Рутрум) трапеция	2	0,64	10		6,4	57,6	1 300	15	96
Б.8.П.8 (Паркет)	33	0,91	11		10,01	4,9	1 930	10	100,1
Г.9.П.10 (Паркет)	21	1,04	8		8,32	11,68	2 060	9	74,88
Б.10.Псм.8 (Ригель)	43	1,14	9		10,26	2,1-8,1	1 980	10	102,6
Б.16.Псм.8 (Паркет Табула)	18	0,98	10		9,8	4,5-18,1	1 970	10	98
Г.8.Ф.10 (Трилистник)	48	1,02	8		8,16		2 080	9	73,44

Примечание:

- Погрузка продукции осуществляется вилочным погрузчиком только на автотранспорт с открывающимися бортами.
- Средний вес указан с учетом веса поддона, вес поддона принят 35 кг.

Ошибки, возникающие при производстве работ в мощении



Данный раздел посвящён ошибкам, возникающим при выполнении работ на объекте, которые влияют на конечное качество благоустройства.

Рекомендуем учитывать эти ошибки ещё на этапе проектирования.

НЕКАЧЕСТВЕННЫЙ МАТЕРИАЛ ЗАПОЛНЕНИЯ ШВОВ

Швы между тротуарными плитами должны быть заполнены исключительно песком с содержанием пылеватоглинистых частиц <3%.

Не допускается применение цементных составов для заполнения швов.



НЕКАЧЕСТВЕННАЯ ПОДРЕЗКА ТРОТУАРНОЙ ПЛИТЫ

Подрезка должна быть лаконичной и аккуратной, не нарушать целостности рисунка мощения. Следует избегать подрезки слишком узких плит (один из габаритов меньше 3х см).

И необходимо проводить пробную выкладку по ширине перед установкой бордюров, чтобы попасть в размер.



УКЛАДКА ПЛИТЫ НА БЕТОН БЕЗ ДРЕНАЖНЫХ ОТВЕРСТИЙ

Или укладка плиты на Цементно-песчаную смесь в соотношении больше, чем 1 к 8.

Для качественного и долговечного мощения необходимо обеспечить дренирующие свойства основания под плитой.

Для бетонного основания предусмотреть уклоны, водосборные системы и дренажные отверстия, а для традиционной укладки плиты на ЦПС, цемента в составе не должно быть больше, чем в отношении 1 к 8.

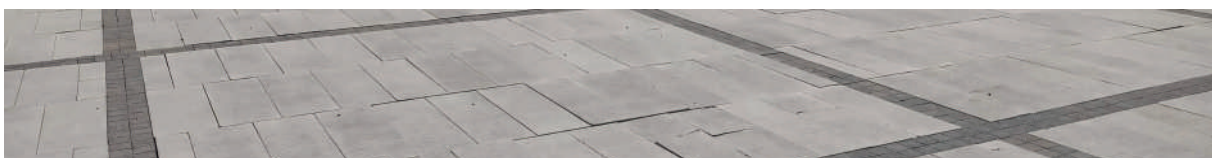

ЗАВЫШЕНИЕ ВОДОСБОРНЫХ ЛИВНЕВЫХ СИСТЕМ НАД ТРОТУАРНЫМ ПОКРЫТИЕМ

Отсутствие запаса по высоте над элементами водосборных систем сводит на нет её эффективность. Поэтому рекомендуемое значение по превышению тротуарного покрытия над элементами водосборных систем составляет 3-10 мм.

НЕПРАВИЛЬНЫЙ ПОДБОР ТОЛЩИНЫ И ГАБАРИТОВ ТРОТУАРНОЙ ПЛИТЫ ПОД РАЗНЫЕ ЗОНЫ

Недопустимо применять плиты толщиной меньше 80 мм и длиной больше 30-40 см под зоны, где возможен наезд транспорта (пожарные проезды, парковки и т.д.)

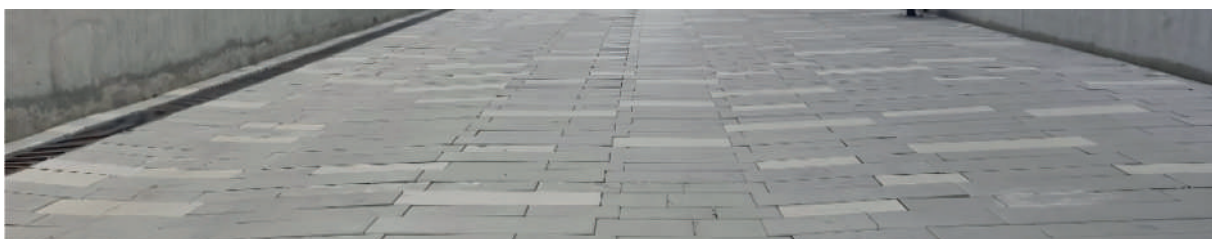



Телеграмм канал для
Ландшафтных дизайнеров
и архитекторов



Свод правил

"Мощение с применением бетонных
вибропрессованных изделий.
Правила проектирования,
строительства и эксплуатации"



Сертификаты
и документы



Ютуб



Вк



Телеграм





ПОРЕВИТ

БЛАГОУСТРОЙСТВО

Заводы:

Тюменская область, г. Ялуторовск, ул. Ишимская, 149

Свердловская область, г. Екатеринбург,
Площадка Уктус особой экономической зоны «Титановая долина»

Офисы продаж:

Торговый дом «Поревит»

г. Тюмень

ул. Холодильная, 114
8 (3452) 50-05-62

г. Екатеринбург

ул. Н. Островского, 2/2
8 (343) 38-222-92

г. Ялуторовск

ул. Ишимская, 149
8 (3452) 50-06-05

г. Челябинск

ул. Петра Сумина, 24
8 (351) 216-34-34

г. Уфа

8 (922) 047-10-17